

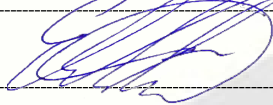
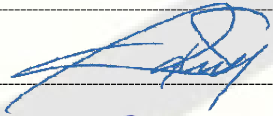
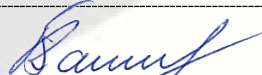

UAB „SENAMIESČIO PROJEKTAI“
ĮM. KODAS: 302764487
KONSTITUCIJOS PR. 12-340
VILNIUS LT-09308
TEL.: 8 686 21836
INFO@SENAMIESCIO.LT

Duomenys apie projektuotoją	UAB „SENAMIESČIO PROJEKTAI“ Įmonės kodas 302764487, Konstitucijos pr. 12-340, Vilnius LT-09308 Tel. 8 686 21836, info@senamiescio.lt
Objekto duomenys	MIKALOJAUS KONSTANTINO ČIURLIONIO SODYBOS NAMAS (u.o.k. 28039) IR MUZIKOS NAMAS (u.o.k. 28040) Druskininkų sav., Druskininkų m., M. K. Čiurlionio g. 35 Žemės sklypo unikalus Nr.1501-0001-0206 Objekto unikalus Nr.1594-0002-3012, Nr.1594-0002-3023
Teritorija	MIKALOJAUS KONSTANTINO ČIURLIONIO SODYBOS NAMAS (KODAS 28039) MIKALOJAUS KONSTANTINO ČIURLIONIO SODYBOS MUZIKOS NAMAS (KODAS 28040) MIKALOJAUS KONSTANTINO ČIURLIONIO SODYBA (KODAS 10469) DRUSKININKŲ MIESTO ISTORINĖ DALIS (KODAS 30185)
Projekto pavadinimas	MIKALOJAUS KONSTANTINO ČIURLIONIO SODYBOS NAMO (u.o.k. 28039) IR MUZIKOS NAMO (u.o.k. 28040) Druskininkų sav., Druskininkų m., M. K. Čiurlionio g. 35, ARCHITEKTŪROS KONSTRUKCIJŲ TYRIMAI
Užsakovas:	NACIONALINIS M. K. ČIURLIONIO DAILĖS MUZIEJUS
Byla:	SP – 0891 – 25 – PD – KT
Dalis:	KONSTRUKCIJŲ TYRIMAI (KT)

Direktorius		Edgar Mendelevič
Tyrimų vadovė At. Nr. 31729, 0014		Rasa Survilaitė-Stanulienė
Tyrėjas At. Nr. 0015		Ramūnas Šantaras

VILNIUS, 2025-03

DOKUMENTŲ SUDĖTIES ŽINIARAŠTIS

TEKSTINĖ DALIS		
1.	Titulinis lapas	1 lapas
2.	Dokumentų sudėties žiniaraštis	1 lapas
3.	Kvalifikacijos atestatų kopijos	3 lapai
4.	Aiškinamasis raštas	6 lapai
GRAFINĖ DALIS		
5.	Sodybos muzikos namo aukšto planas M 1:100, stogo konstrukcijų planas M 1:100 su defektų nužymėjimu (KT-B.01)	1 lapas
6.	Sodybos muzikos namo fasado pietinė pusė M 1:100, fasado rytinė pusė M 1:100, fasado šiaurinė pusė M 1:100, fasado vakarinė pusė M 1:100 su defektų nužymėjimu (KT-B.02)	1 lapas
7.	Sodybos muzikos namo pjūvis A-A M 1:100, pjūvis B-B M 1:100 su defektų nužymėjimu, sienos detalė "S-1" M 1:20, perdangos detalė "PR-1" M 1:20, stogo detalė "ST-1" M 1:20 (KT-B.03)	1 lapas
8.	Sodybos namo rūsio planas M 1:100, aukšto planas M 1:100, stogo konstrukcijų planas M 1:100 su defektų nužymėjimu (KT-B.04)	1 lapas
9.	Sodybos namo fasado rytinė pusė M 1:100, fasado pietinė pusė M 1:100, fasado šiaurinė pusė M 1:100, fasado vakarinė pusė M 1:100 su defektų nužymėjimu (KT-B.05)	1 lapas
10.	sodybos namo pjūvis C-C M 1:100, pjūvis D-D M 1:100 su defektų nužymėjimu, sienos detalė "S-2" M 1:20, perdangos detalė "PR-2" M 1:20, perdangos detalė "PR-3" M 1:20, stogo detalė "ST-2" M 1:20 (KT-B.06)	1 lapas
PRIEDAI		
11.	Fotofiksacija	12 lapų
12.	Leidimas atlikti kultūros paveldo objekto ar kultūros paveldo statinio tvarkybos darbus	2 lapai
13.	Išrašas iš KVR, kodai 28039, 28040	4 lapai
14.	Apibrėžtų teritorijų ribų planas	1 lapas
15.	Išrašas iš NTR	4 lapai
Iš viso:		40 lapų

Tyrėjas

Atest. Nr. KM 0015

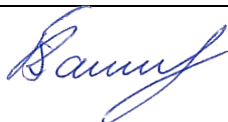

R.Šantaras



STATYBOS PRODUKCIJOS
SERTIFIKAVIMO CENTRAS

Valstybės įmonė Statybos produkcijos sertifikavimo centras, įmonės kodas 110068926, Linkmenų g. 28, LT-08217 Vilnius

KVALIFIKACIJOS ATESTATAS

Nr.31729

Rasa Survilaitė-Stanulienė

Suteikta teisė eiti ypatingojo statinio projekto dalies vadovės ir ypatingojo statinio projekto dalies vykdymo priežiūros vadovės pareigas.

Statiniai: gyvenamieji ir negyvenamieji pastatai, taip pat minėti statiniai, esantys kultūros paveldo objekto teritorijoje, jo apsaugos zonoje, kultūros paveldo vietovėje.
Projekto dalis: konstrukcijų.

Direktorius



Valdemaras Gauronskis

24983

Išduotas 2020 m. vasario 10 d.

Pirmą kartą išduotas 2013 m. liepos 30 d.

Kvalifikacijos atestatų registras skelbiamas www.spsc.lt

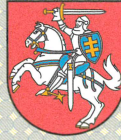

LIETUVOS RESPUBLIKOS
KULTŪROS MINISTERIJA

**NEKILNOJAMOJO KULTŪROS PAVELDO
APSAUGOS SPECIALISTO
KVALIFIKACIJOS ATESTATAS**

2017-03-29 Nr. 0014
(data)

Rasa Survilaitė-Stanulienė

(atestuoto specialisto vardas, pavardė)

Nekilnojamojo kultūros paveldo taikomieji moksliniai ir ardomieji tyrimai –
architektūriniai tyrimai ir statinių konstrukcijų tyrimai

Tvarkybos darbų projektų rengimas ir vadovavimas projektavimui – architektūrinio
paveldo inžinerinės dalies (konstrukcijų) tvarkybos darbų projektavimas

(nekilnojamojo kultūros paveldo apsaugos veikla (-os) ir specializacija (-os))

Lietuvos Respublikos kultūros ministras

A. V.

(parašas)

Liana Ruokytė-Jonsson

(vardas ir pavardė)

A 0014

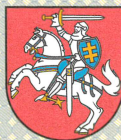

LIETUVOS RESPUBLIKOS
KULTŪROS MINISTERIJA

**NEKILNOJAMOJO KULTŪROS PAVELDO
APSAUGOS SPECIALISTO
KVALIFIKACIJOS ATESTATAS**

2017-03-29 Nr. 0015
(data)

Ramūnas Šantaras

(atestuoto specialisto vardas, pavardė)

Nekilnojamojo kultūros paveldo taikomieji moksliniai ir ardomieji tyrimai –
architektūriniai tyrimai ir statinių konstrukcijų tyrimai

Tvarkybos darbų projektų rengimas ir vadovavimas projektavimui – architektūrinio
paveldo inžinerinės dalies (konstrukcijų) tvarkybos darbų projektavimas

(nekilnojamojo kultūros paveldo apsaugos veikla (-os) ir specializacija (-os))

Lietuvos Respublikos kultūros ministras

A. V.

(parašas)

Liana Ruokytė-Jonsson

(vardas ir pavardė)

A 0015

MIKALOJAUS KONSTANTINO ČIURLIONIO SODYBOS NAMO (u.o.k. 28039) IR MUZIKOS NAMO (u.o.k. 28040) DRUSKININKŲ SAV., DRUSKININKŲ M., M. K. ČIURLIONIO G. 35, ARCHITEKTŪROS KONSTRUKCIJŲ TYRIMŲ AIŠKINAMASIS RAŠTAS

1. Bendroji dalis

Architektūros konstrukcijų tyrimai parengti Nacionalinio M. K. Čiurlionio dailės muziejaus užsakymu.



Konstrukcijų tyrimai atlikti vadovaujantis pagrindiniais norminiais dokumentais:

- PTR 3.06.01:2014 Kultūros paveldo tvarkybos darbų projektų rengimo taisyklė;
- PTR 3.08.01:2013 Tvarkybos darbų rūšys;
- PTR 4.01.01:2007 Nekilnojamojo kultūros paveldo ardomųjų tyrimų ir projektavimo dokumentacijos rengimo darbų sąnaudų normatyvai;
- STR 1.03.01:2016 „Statybiniai tyrimai. Statinio avarija“;
- Architektūriniais fotogrametriniais matavimais (UAB “Šiaurinis taškas”);
- Inventorine kadastrine medžiaga.

Tyrimų tikslas – įvertinti M. K. Čiurlionio sodybos namo (u.o.k. 28039) ir sodybos muzikos namo (u.o.k. 28040) pagrindinių konstrukcijų būklę, parengti duomenis ir rekomendacijas projekto parengimui.

Sodybos namas (u.o.k. 28039) ir sodybos muzikos namas (u.o.k. 28040) M. K. Čiurlionio g. 35, Druskininkuose, įrašyti į nekilnojamųjų kultūros vertybių registrą. Pastatai priklauso Mikalojaus Konstantino Čiurlionio sodybai (kodas 10469) ir yra Druskininkų miesto istorinėje dalyje (kodas 30185). Vertingųjų savybių pobūdis: Architektūrinis (lemiantis reikšmingumą tipiškas); Memorialinis (lemiantis reikšmingumą svarbus).

Sodybos namas kompaktinis, stačiakampio plano, vieno aukšto su atviru prieangiu ir rūsiu. Stogo forma - dvišlaitė, prieangio – vienišlaitė. Namas pastatytas XIX a. II p.; 1961 m. atliktas kapitalinis remontas pagal archit. S. Ramunio projektą. Pastato išplanavimas – kapitalinio sienų

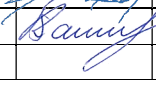
KVAL. PATV. DOK. NR.	 UAB „SENAMIESČIO PROJEKTAI“				STATINIO PROJEKTO PAVADINIMAS		
					MIKALOJAUS KONSTANTINO ČIURLIONIO SODYBOS NAMO (u.o.k. 28039) IR MUZIKOS NAMO (u.o.k. 28040) DRUSKININKŲ SAV., DRUSKININKŲ M., M. K. ČIURLIONIO G. 35, ARCHITEKTŪROS KONSTRUKCIJŲ TYRIMAI		
31729, KM 0014	Tyrimų vadovė	R. Survilaitė-Stanulienė		2025 03	DOKUMENTO PAVADINIMAS	Laida	
KM 0015	Tyrėjas	R. Šantaras		2025 03		AIŠKINAMASIS RAŠTAS	0
Kalba	UŽSAKOVAS:				DOKUMENTO ŽYMUO		
LT	NACIONALINIS M. K. ČIURLIONIO DAILĖS MUZIEJUS				SP-0891-25-PD-KT-AR		
					Lapas	Lapų	
				1	6		

tinklo. Sienų angos - stačiakampės langų ir durų angos. Langai fasaduose dekoruoti su medinių profiliuotų apvadų apdaila.

Sodybos muzikos namas kompaktinis, stačiakampio plano, vieno aukšto su įstiklinta veranda ir atviru prieangiu Š fasade (buvęs pastatas sudegė 1940 m., atstatytas pastatas yra šiek tiek trumpesnis). stogo forma - dvišlaitė, verandos ir prieangio – vienšlaitė. Pastato išplanavimas – kapitalinio sienų tinklo. Sienų angos - stačiakampės langų ir durų angos. Langai fasaduose dekoruoti su medinių profiliuotų apvadų apdaila.



1 pav. Objekto situacijos planas (ištrauka iš kpd.lt žemėlapiu)

2. Pastato konstrukcijos ir defektai

2.1. Sodybos namas (u.o.k. 28039)

Pamatai

Pamatai juostiniai, betoniniai. Namų pamatai įrengti be vertikalios hidroizoliacijos, todėl drėgmė skverbiasi į pamatų konstrukcijas. Sodybos namo rūsyje sienos betoninės su išlikusiomis medinių klojinių žymėmis. Dėl hidroizoliacijos nebūvimo sienų betonas pratekėjimų vietose yra drėgnas. Dėl netinkamai suvibroto betono, rūšio sienų betone aptinkamos tuštumos, kai kuriose vietose betonas yra ištrupėjęs. Aplink pastato perimetrą įrengta akmenukų nuogrinda, tačiau ji paklota tiesiai ant grunto, todėl neatlieka savo funkcijos.

Sienos

Pastato sienos įrengtos iš tašytų rąstų, kampuose sujungtų įkirčiais į „leteną“, o siūlės tarp rąstų užkamšytos samanomis. Iš išorės sienos horizontaliai apkaltos dailylentėmis ir su mediniais

pastato kampų apvadais. Po dailylentėmis įrengtas ruberoido sluoksnis, kuris neleidžia sienų medienai kvėpuoti, dėl to tarp ruberoido ir sienų kaupiasi drėgmė, skatinanti puvinio ir pelėsio atsiradimą. Dalis apatinio vainiko rąstų yra pažeisti puvinio ir kirvarpų. Pastato fasaduose dailylentės yra išsikraipiusios, dažai atsisluoksniavę, vietos dailylentės pažeistos puvinio. Pertvaros viduje medinės, tinkuotos ant balanų.

Sodybos namo prieangis yra medinės konstrukcijos su kampuose esančiomis 130x130 mm medinėmis kolonomis. Apatinė prieangio dalis apkalta dailylentėmis. Kolonų apatinės dalys yra pažeistos puvinio.

Perdangos

Sodybos namo rūšio perdanga medinių 200(h)x190 mm sijų, išdėstytų ~1,0 m žingsniu. Ant sijų viršaus paklotos 32 mm storio medinės grindinės lentos. Sijų galai rūsyje įrengti be hidroizoliacijos, todėl vietomis sijų galai drėgni ir pažeisti puvinio. Pirmojo aukšto perdanga įrengta iš medinių 190(h)x150 mm sijų, išdėstytų ~1,4÷1,5 m žingsniu. Ant sijų viršaus įrengtas 35 mm storio lentų paklotas. Ant lentų pakloto, tarp 80(h)x45 mm medinių tašų įrengtas 80 mm storio molio sluoksnis, kuris užtikrina papildomą šilumos izoliaciją. Perdangos sijos yra geros būklės.

Grindys

Rūšio grindys – betoninės, patalpoje tarp ašių A-B virš betoninių grindų įrengtos medinės grindys ant medinių gulekšnių. Medinė grindų konstrukcija pažeista puvinio.

Pirmojo aukšto patalpose grindys įrengtos iš ~32 mm storio medinių grindinių lentų, sukaltų ant medinių gulekšnių, kurie pakloti tiesiai ant grunto. Grindų lentos dažytos, tačiau vietomis dažai atsisluoksniavę. Ties krosnies vieta grindų konstrukcija pasėdusi, kas rodo galimą pagrindo nusėdimą arba grindų konstrukcijų pažeidimus.

Stogas

Sodybos namo stogas yra dvišlaitis, ramstinės konstrukcijos su ~40° nuolydžiu. Pagrindinės stogo laikančiosios konstrukcijos – gegnės, sienojai ir stygos. Gegnės yra 160÷190(h)x70 mm skerspjuvio, išdėstytos ~1,4÷1,5 m žingsniu. Stygos sudvejintos ir sudarytos iš 2/145(h)x50 mm skerspjuvio elementų, įrengtų kas gegnę. Remonto metu buvo pakeistos gegnės, įrengta armuota antikondensatinė plėvelė su mediniais lentų ir grebėstų paklotais. Stogas dengtas skiedrų danga, kuri įrengta ant išretinto 40x40 mm grebėstų pakloto. Skiedrų danga yra visiškai susidėvėjusi, pažeista puvinio, nesandari ir laidži krituliams. Stogo danga apaugusi samanomis, matomos kiaurymės stogo dangoje. Kritulių nuvedimas neorganizuotas, lietaus vanduo nuo stogo taško pastato medines konstrukcijas, o tai skatina konstrukcijų pažeidimus.

Dūmtraukiai yra sumūryti iš silikatinių plytų, virš stogo tinkuoti ir dažyti. Dūmtraukių tinkas vietomis yra pažeistas drėgmės, matomi įtrūkimai ir dažų atsisluoksniavimai.

SP-0891-25-PD-KT-AR	Lapas 3	Lapu 6
---------------------	------------	-----------

2.2. Sodybos muzikos namas (u.o.k. 28040)

Pamatai

Pamatai juostiniai, betoniniai. Namų pamatai įrengti be vertikalios hidroizoliacijos, todėl drėgmė gali prasiskverbti į pamatų konstrukcijas. Aplink pastato perimetrą įrengta akmenukų nuogrinda, tačiau ji paklota tiesiai ant grunto, todėl neatlieka savo funkcijos.

Sienos

Pastatų sienos įrengtos iš tašytų rąstų, kampuose sujungti įkirčiais į „letena“, siūlės tarp rąstų užkamšytos samanomis. Iš išorės sienos horizontaliai apkaltos dailylentėmis ir su mediniais pastato kampų apvadais. Iš vidaus sienos tinkuotos ant balanų. Po dailylenčių apdaila nėra įrengtos priešvėjinės membranos. Apatinio vainiko rastai yra pažeisti puvinio ir kirvarpų. Rąstų puvinio pažeidimai iš išorinės pusės siekia ~2-4 cm. Pastato fasaduose dailylentės išsikraipiusios, dažai atsisluoksniavę, vietomis dailylentės pažeistos puvinio.

Sodybos muzikos namo atviras prieangis yra medinės konstrukcijos su kampuose esančiomis 130x130 mm medinėmis kolonomis. Kolonų apatinės dalys yra pažeistos puvinio.

Pertvaros viduje medinės, tinkuotos ant balanų. Pertvara ašyje 3 mūrinė, krosnies dalyje pasėdusi ir sutrūkinėjusi, atsivėrę ~3-6 mm pločio horizontalūs įtrūkimai.

Perdangos

Sodybos muzikos namo pirmo aukšto perdangos medinių 170(h)x170 mm sijų, įrengtų ~1,10 m žingsniu. Sijų apačioje įrengtas 30 mm storio lentų paklotas su šlako užpildu ant viršaus. Perdangos sijos geros būklės.

Grindys

Grindys ~32 mm storio medinių grindinių lentų, sukaltų ant medinių gulekšnių. Gulekšniai pakloti ant grunto. Grindų lentos dažytos, dažai vietomis atsisluoksniavę. Grindų konstrukcija ties pertvaromis ir krosnių vietomis pasėdusi.

Stogas

Sodybos muzikos namo stogas dvišlaitis, ramstinės konstrukcijos su ~46° nuolydžiu. Stogas ir jo konstrukcija pakeistos pastato remonto metu. Pagrindinės stogo laikančios konstrukcijos gegnės, sienojai ir stygos. Gegnės 145(h)x50 mm skerspjūvio, išdėstytos ~1,4 m žingsniu. Stygos 145(h)x50 mm skerspjūvio, įrengtos kas gegne. Stogo remonto metu pakeistos gegnės, įrengta armuota antikondensatinė plėvelė ir mediniai paklotai. Stogas dengtas skiedrų danga, kuri įrengta ant išretinto 40x40 mm grebėstų pakloto. Skiedrų danga yra visiškai susidėvėjusi, pažeista puvinio, nesandari ir laidži krituliams. Stogo danga apaugusi samanomis, matomos kiaurymės stogo dangoje. Kritulių nuvedimas neorganizuotas, lietaus vanduo nuo stogo taško pastato medinės konstrukcijas, o tai skatina konstrukcijų pažeidimus.

Dūmtraukiai yra sumūryti iš keraminių plytų mūro, virš stogo tinkuoti ir dažyti. Dūmtraukių tinkas vietomis yra pažeistas drėgmės, matomi įtrūkimai ir dažų atsisluoksniavimai.

3. Išvados

Atlikus sodybos namo (u.o.k. 28039) ir muzikos namo (u.o.k. 28040) M. K. Čiurlionio g. 35, Druskininkuose, architektūrinius konstrukcijų tyrimus nustatyta:

3.1. Abu pastatai turi betoninius juostinius pamatus be vertikalios hidroizoliacijos, todėl drėgmė prasiskverbia į pamatų konstrukcijas. Dėl hidroizoliacijos nebūvimo sienų betonas pratekėjimų vietose yra drėgnas. Dėl netinkamai suvibuoto betono, rūšio sienų betone aptinkamos tuštumos, kai kuriose vietose betonas yra ištrupėjęs. Aplink pastatus įrengtos nuogrinda neatlieka drenavimo funkcijos, nes akmenukai pakloti tiesiai ant grunto. Pamatus būtina apsaugoti įrengiant vertikalią hidroizoliaciją ir alsuojančią nuogrindą;

3.2. Sodybos namo ir sodybos muzikos namo sienos įrengtos iš tašytų rąstų, kampuose sujungti įkirčiais į „letena“. Sienos iš lauko pusės apkaltos dailylentėmis, tačiau dėl netinkamai įrengtos ventiliacijos po dailylenčių apdaila kaupiasi drėgmė. Sodybos name po dailylentėmis esantis ruberoido sluoksnis trukdo sienoms „kvėpuoti“, todėl skatina puvinio ir pelėsio atsiradimą. Dėl netinkamai įrengtos fasadų ventiliacijos mazgų, pastatų sienų apatiniai vainikai iš išorės ~2-4 cm yra pažeisti puvinio ir kirvarpų. Medinių prieangių kolonos apačioje yra paveiktos drėgmės ir puvinio. Būtina pažeistus senoju rąstus protezuoti arba keisti naujais, kartu užtikrinant tinkamą sienų ventiliaciją. Būtina atlikti kolonų puvinio pažeistų apatinių dalių keitimą.

3.3. Sodybos namo rūšio perdangos sijų galai įrengti be hidroizoliacijos, todėl vietomis pažeisti puvinio. Pastatų aukštų perdangos sijos geros būklės, tačiau būtina stebėti jų būklę. Būtina sijų galus rūsyje hidroizoliuoti, apsaugant medieną nuo išorinės drėgmės;

3.4. Rūšio medinės grindys pažeistos puvinio. Pirmojo aukšto grindys įrengtos ant grunto, todėl veikiamos drėgmės ir vietomis yra pasėdusios, ypač krosnių ir pertvarų vietose. Sodybos namo ir sodybos muzikos namo pirmo aukšto pasėdusios grindys turi būti perklojamos ant naujai įrengtų stabilų pagrindu;

3.5. Stogų skiedrų danga yra visiškai susidėvėjusi, nesandari, laidži krituliams. Stogo dangos apaugusios samanomis, matomos kiaurymės stogų dangoje. Grebėstų ir lentų paklotai po stogo danga pažeisti puvinio. Stogo dangą būtina visiškai pakeisti į naują, kartu įrengiant naujus medinius paklotus ir difuzinės plėvelės dangą;

3.6. Kritulių nuvedimas neorganizuotas, todėl lietaus vanduo tiesiogiai veikia medines konstrukcijas. Aplink pastatus būtina įrengti alsuojančias nuogrindas, kurios maksimaliai sumažintų drėgmės patekimą ant išorinių konstrukcijų ir taip apsaugotų pastatus nuo drėgmės poveikio;

3.7. Dūmtraukiai turi tinko ir dažų pažeidimų, matomi tinko įtrūkimai. Būtina remontuoti dūmtraukių tinką ir atstatyti tinko netektis, tinką dažyti.

4. Pasiūlymai projektui rengti:

- 4.1. Vertikalios hidroizoliacijos ir alsuojančios nuogrindos įrengimas pastatų pamato perimetru;
- 4.2. Pastato sienų puvinio ir kirvarpų pažeistų apatinio vainiko rąstų protezavimas ar keitimas, sienų rąstų apdorojimas antiseptikais;
- 4.3. Fasadų dailylenčių apdailos keitimas ant naujai sumontuoto karkaso su priešvėjine izoliacija, užtikrinant efektyvią sienų konstrukcijų ventiliaciją;
- 4.4. Sodybos namo ir sodybos muzikos namo pirmo aukšto pasėdusių grindų perklojimas ant naujai įrengtų stabilų pagrindų;
- 4.5. Prieangių puvinio pažeistų medinių konstrukcijų (statramsčių) keitimas arba protezavimas;
- 4.6. Sodybos namo rūšio medinių perdangos sijų galų hidroizoliavimas, supuvusių perdangos elementų keitimas protezuojant;
- 4.7. Sodybos muzikos namo vidaus mūrinės pertvaros sutrūkinėjusio mūro ir tinko remontas, mūro įtrūkimų pleištavimas, tinko pažeidimų remontas remontiniais mišiniais;
- 4.8. Pirmo aukšto perdangų konstrukcijų apšiltinimas pagal šiuo metu galiojančias normas;
- 4.9. Puvinio pažeistų stogo laikančių medinių konstrukcijų keitimas naujomis;
- 4.10. Stogo dangos keitimas į naują dangą, naujų medinių paklotų ir antros difuzinės plėvelės įrengimas;
- 4.11. Dūmtraukių tinko remontas, pažeistų tinko vietų atkūrimas ir dažymas.

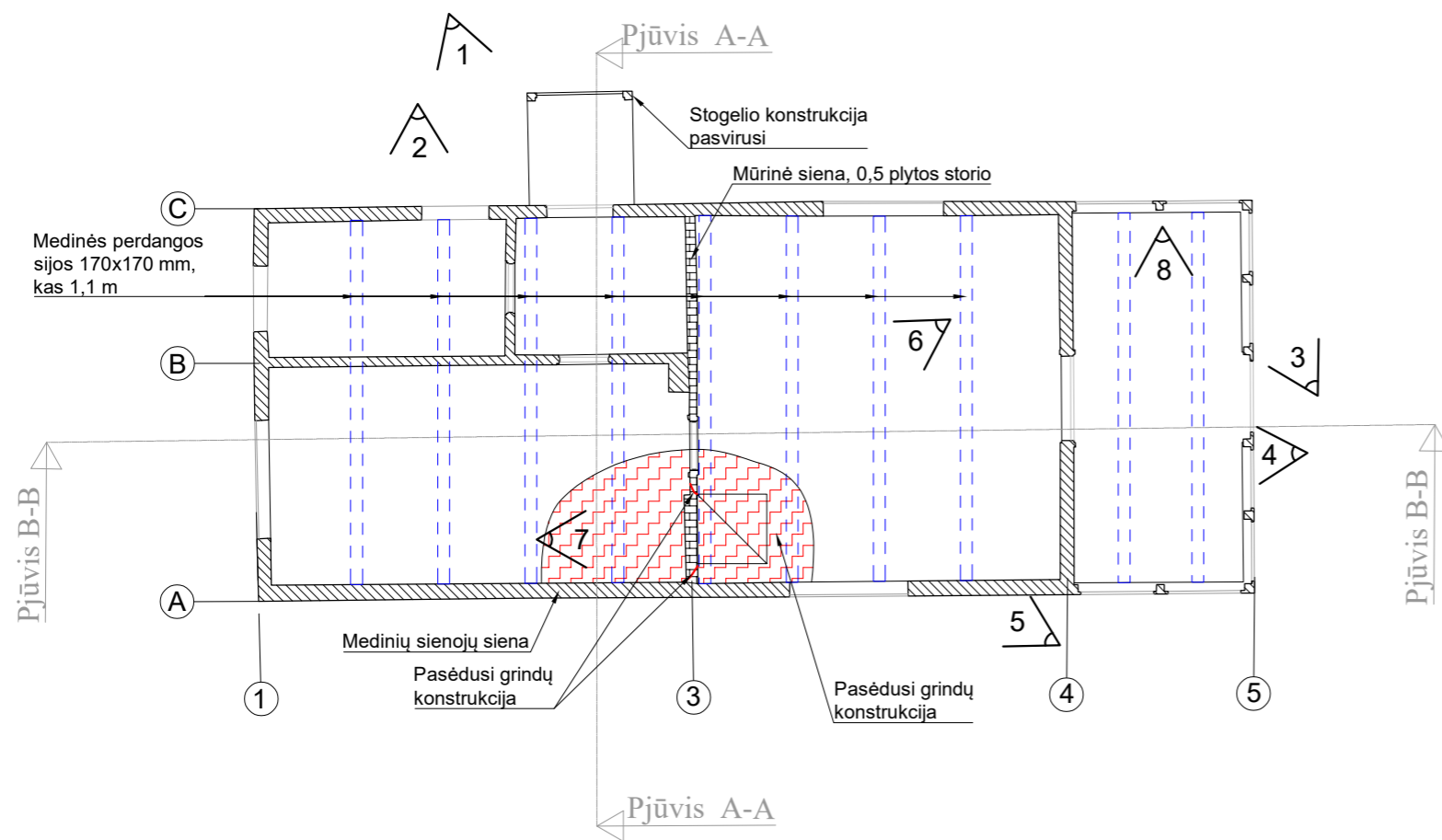

AUKŠTO PLANAS M 1:100

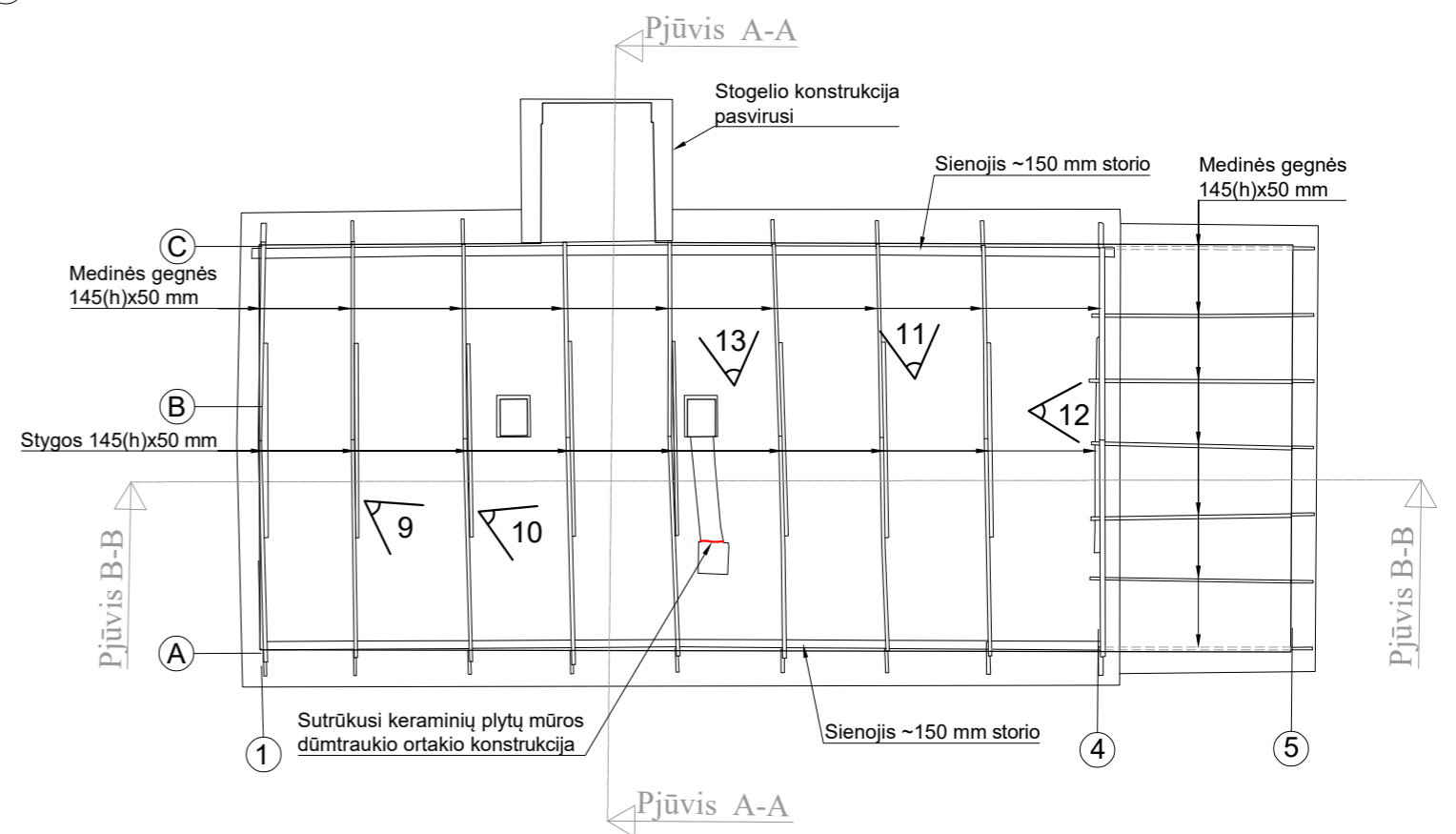

STOGO KOSTRUKCIJŲ PLANAS M 1:100

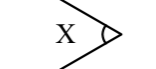

SUTARTINIAI ŽYMĖJIMAI

-  Perdangos sijos 170x170 mm, išdėstytos ~1,1 m žingsniu
-  Nuotraukos numeris ir vieta
-  Pasėdusi grindų konstrukcija

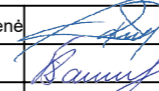
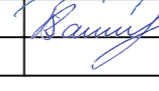
Atestat. Nr.	 UAB "SENAMIESČIO PROJEKTAI"			STATINIO PROJEKTO PAVADINIMAS MIKALOJAUS KONSTANTINO ČIURLIONIO SODYBOS NAMO (u.o.k. 28039) IR MUZIKOS NAMO (u.o.k. 28040) DRUSKININKŲ SAV., DRUSKININKŲ M., M. K. ČIURLIONIO G. 35, ARCHITEKTŪROS KONSTRUKCIJŲ TYRIMAI		
KM 0014 31729	Tyr.vad.	R.Survilaitė-Stanulienė		2025 03	STATINIO PAVADINIMAS	LAIDA
KM 0015	Tyrėjas	R.Šantaras		2025 03	SODYBOS MUZIKOS NAMO AUKŠTO PLANAS M 1:100, STOGO KONSTRUKCIJŲ PLANAS M 1:100 SU DEFEKTŲ NUŽYMĖJIMU	0
LT	UŽSAKOVAS	NACIONALINIS M. K. ČIURLIONIO DAILĖS MUZIEJUS			DOKUMENTO ŽYMUO	LAPAS LAPŲ
					SP-0891-25-PD-KT-B.01	1 1

FASADO PIETINĖ PUSĖ M 1:100

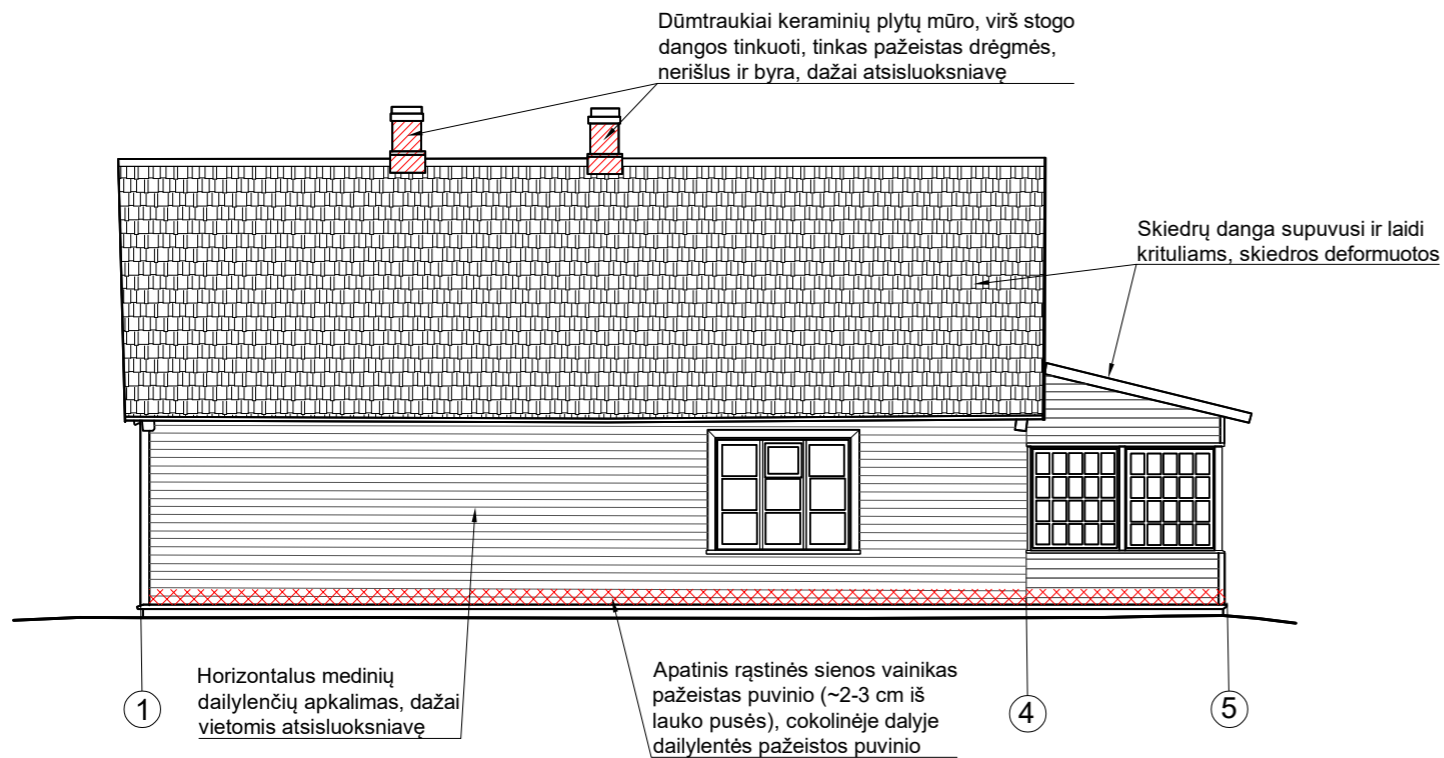

FASADO RYTINĖ PUSĖ M 1:100

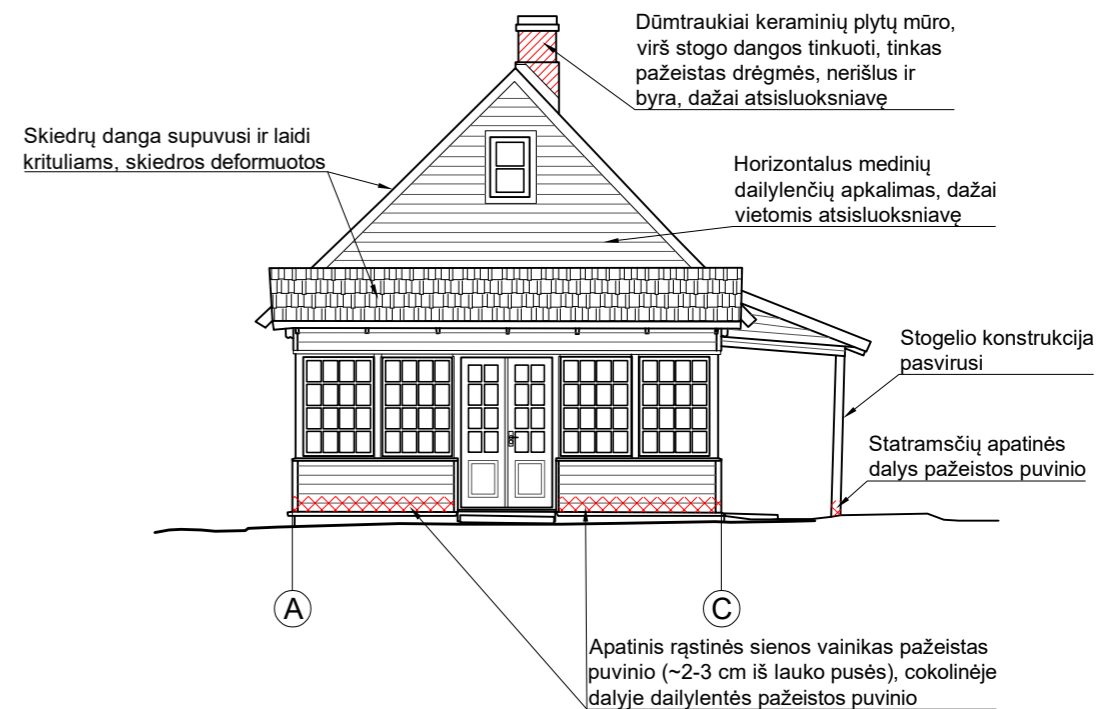

FASADO ŠIAURINĖ PUSĖ M 1:100

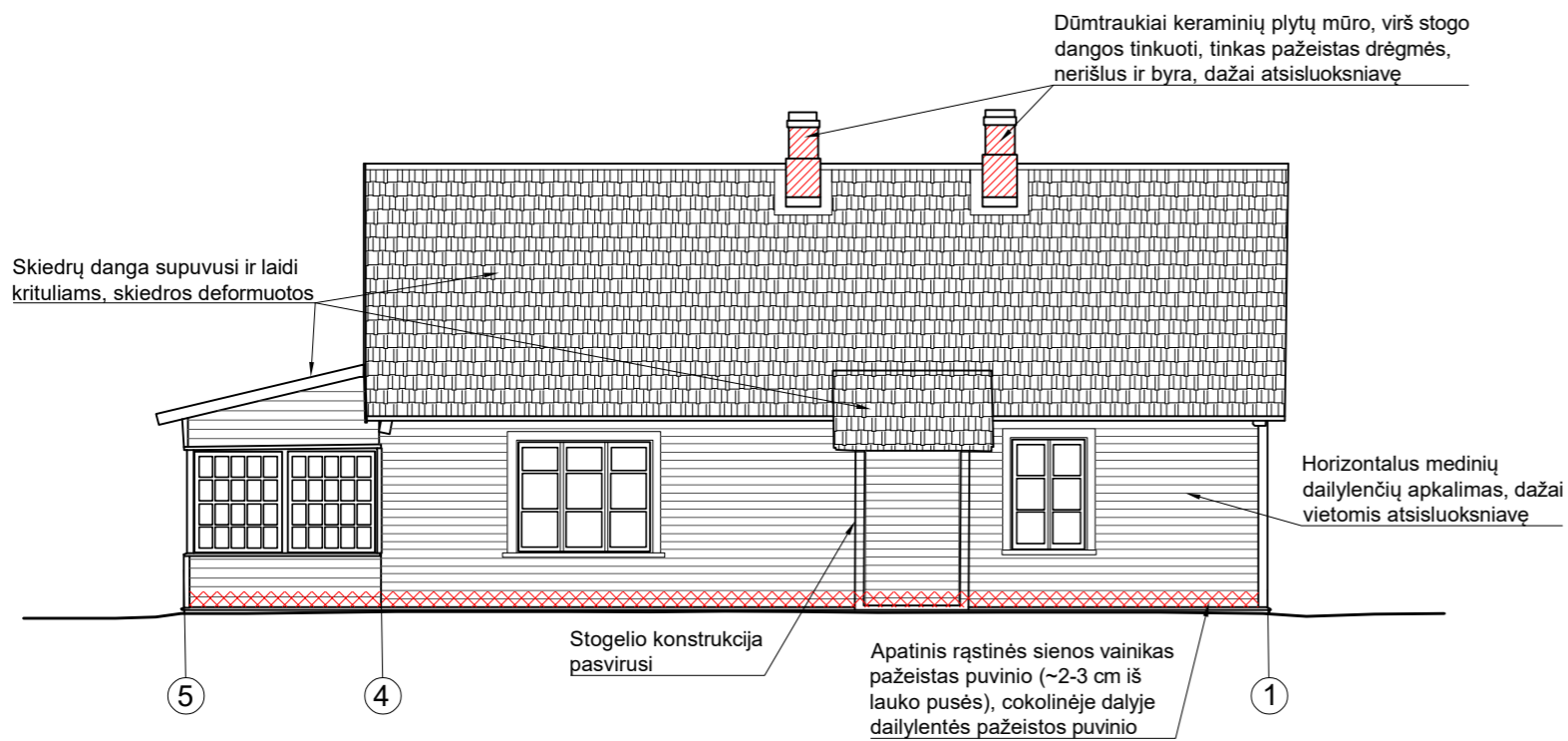

FASADO VAKARINĖ PUSĖ M 1:100

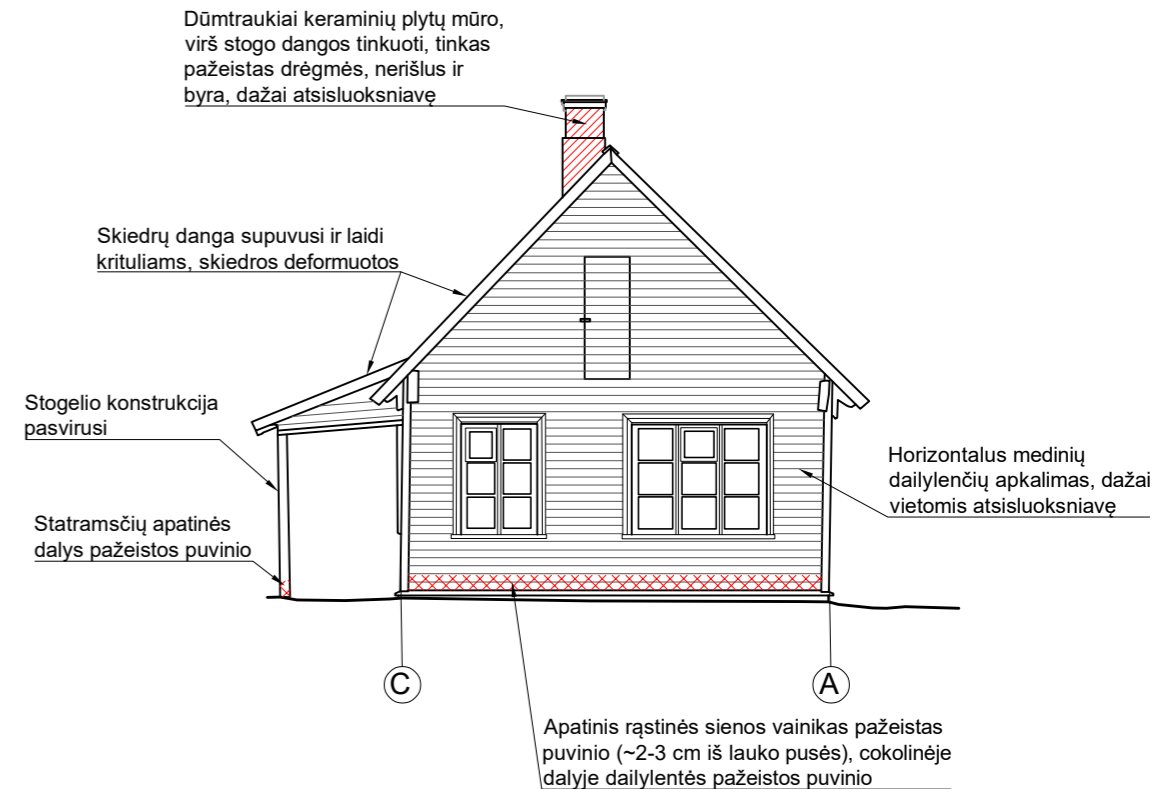

SUTARTINIAI ŽYMĖJIMAI



Medinės konstrukcijos pažeistos puvinio

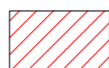

Dūmtraukių tinkas pažeistas drėgmės, nerišlus ir byra, dažai atsisluoksniavę

Atestat. Nr.	 UAB "SENAMIESČIO PROJEKTAI"			STATINIO PROJEKTO PAVADINIMAS		
				MIKALOJAUS KONSTANTINO ČIURLIONIO SODYBOS NAMO (u.o.k. 28039) IR MUZIKOS NAMO (u.o.k. 28040) DRUSKININKŲ SAV., DRUSKININKŲ M., M. K. ČIURLIONIO G. 35, ARCHITEKTŪROS KONSTRUKCIJŲ TYRIMAI		
KM 0014 31729	Tyr.vad.	R.Survilaitė-Stanulienė	2025 03	STATINIO PAVADINIMAS		LAI DA
KM 0015	Tyrėjas	R.Šantaras	2025 03	SODYBOS MUZIKOS NAMO FASADO PIETINĖ PUSĖ M 1:100, FASADO RYTINĖ PUSĖ M 1:100, FASADO ŠIAURINĖ PUSĖ M 1:100, FASADO VAKARINĖ PUSĖ M 1:100 SU DEFEKTŲ NUŽYMĖJIMU		0
LT	UŽSAKOVAS	NACIONALINIS M. K. ČIURLIONIO DAILĖS MUZIEJUS		DOKUMENTO ŽYMUO		LAPAS LAPŲ
				SP-0891-25-PD-KT-B.02		1 1

PJŪVIS A-A M 1:100

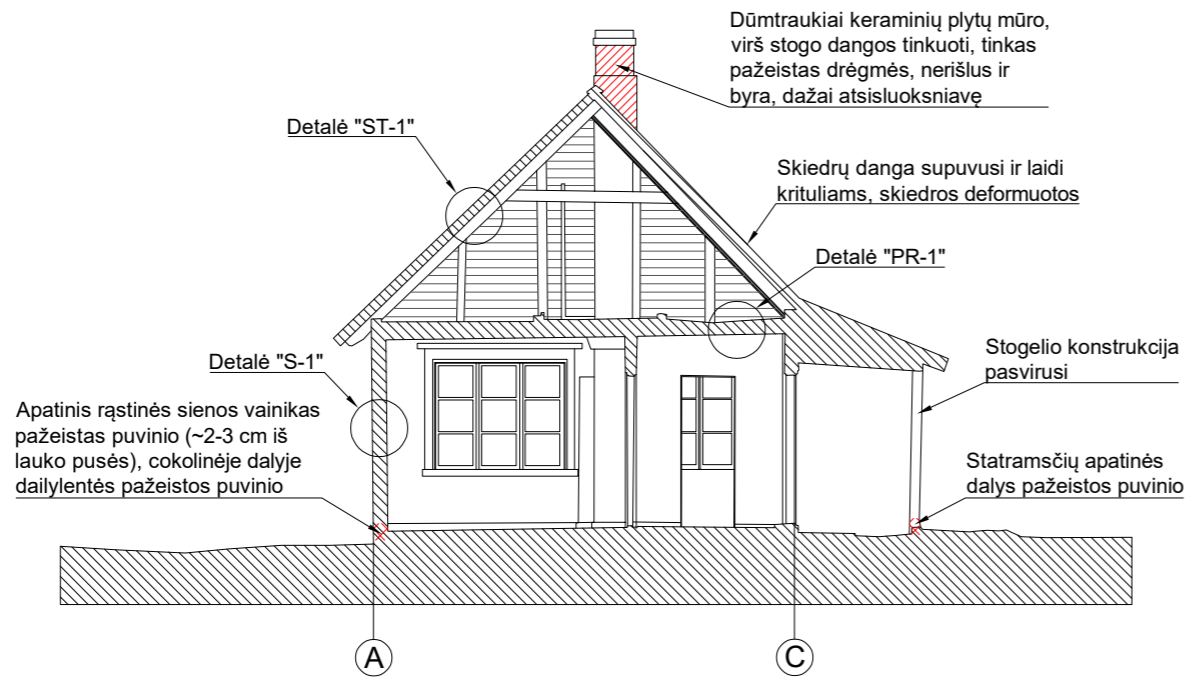

Stogo detalė "ST-1" M 1:20

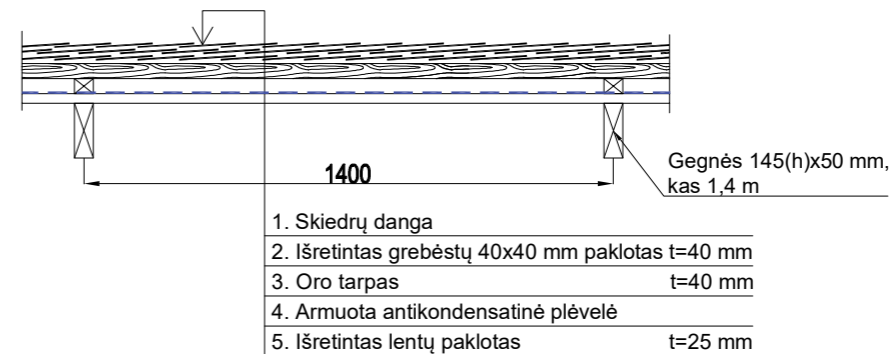

Sienos detalė "S-1" M 1:20

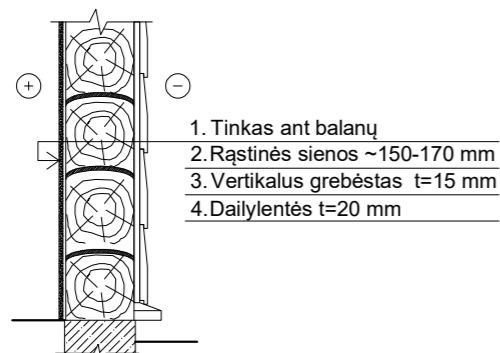

Perdangos detalė "PR-1" M 1:20

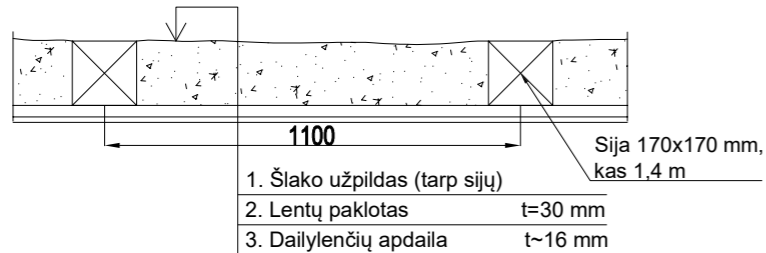

PJŪVIS B-B M 1:100

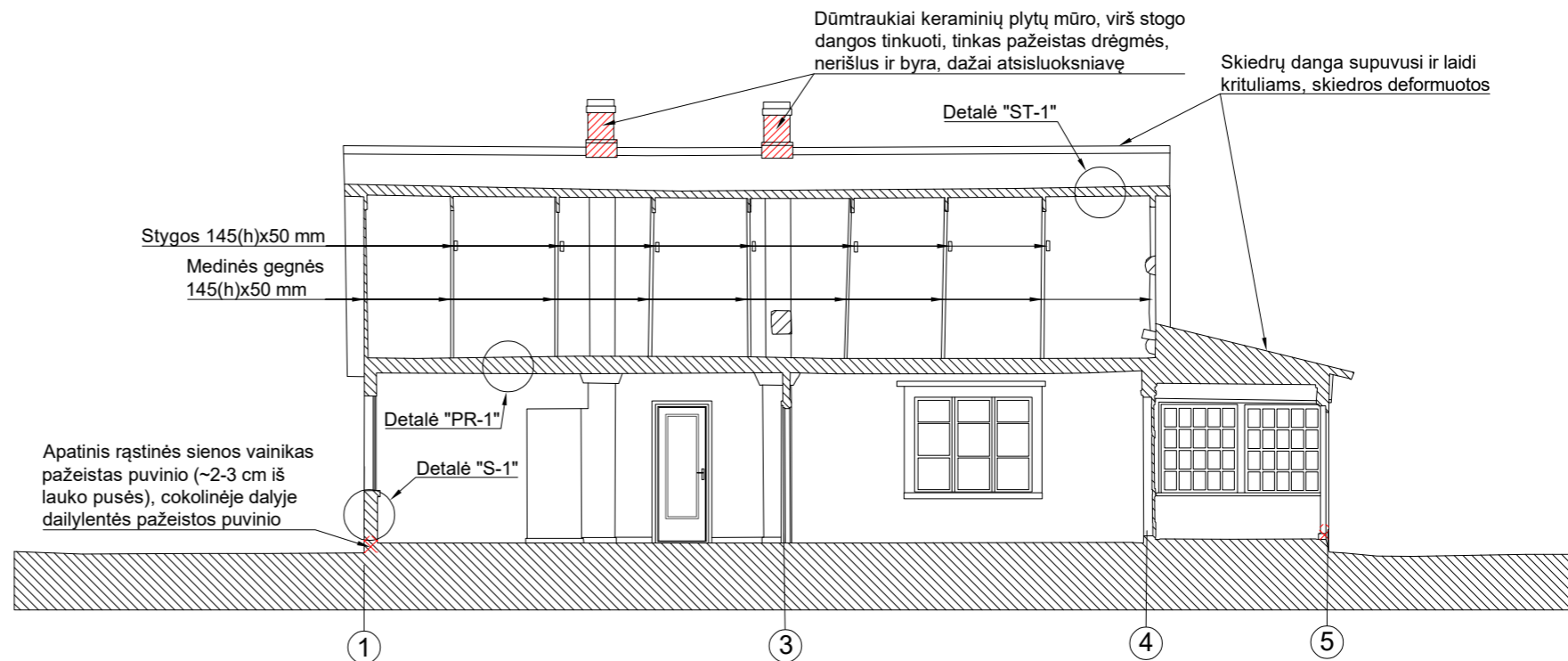

SUTARTINIAI ŽYMĖJIMAI



Medinės konstrukcijos pažeistos puvinio

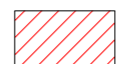

Dūmtraukių tinkas pažeistas drėgmės, nerišlus ir byra, dažai atsisluoksniavę

Atestat. Nr.				STATINIO PROJEKTO PAVADINIMAS		
				MIKALOJAUS KONSTANTINO ČIURLIONIO SODYBOS NAMO (u.o.k. 28039) IR MUZIKOS NAMO (u.o.k. 28040) DRUSKININKŲ SAV., DRUSKININKŲ M., M. K. ČIURLIONIO G. 35, ARCHITEKTŪROS KONSTRUKCIJŲ TYRIMAI		
KM 0014 31729	Tyr.vad.	R.Survilaitė-Stanulienė	2025 03	STATINIO PAVADINIMAS		LAI DA
KM 0015	Tyrėjas	R.Šantaras	2025 03	SODYBOS MUZIKOS NAMO PJŪVIS A-A M 1:100, PJŪVIS B-B M 1:100 SU DEFECTŲ NUŽYMĖJIMU, SIENOS DETALĖ "S-1" M 1:20, PERDANGOS DETALĖ "PR-1" M 1:20, STOGO DETALĖ "ST-1" M 1:20		0
LT	UŽSAKOVAS	NACIONALINIS M. K. ČIURLIONIO DAILĖS MUZIEJUS		DOKUMENTO ŽYMUO		LAPAS LAPŲ
				SP-0891-25-PD-KT-B.03		1 1

RŪSIO PLANAS M 1:100

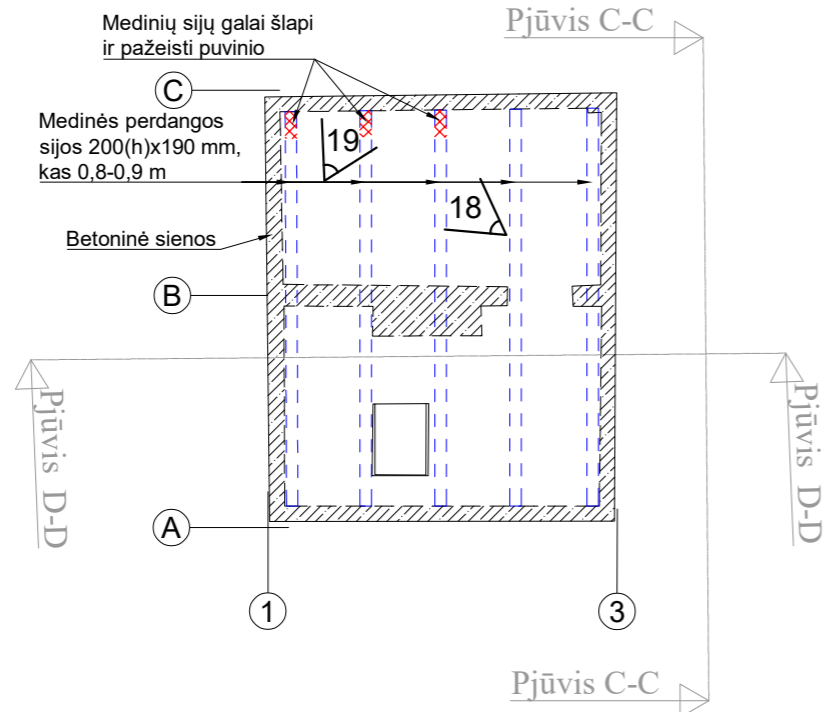

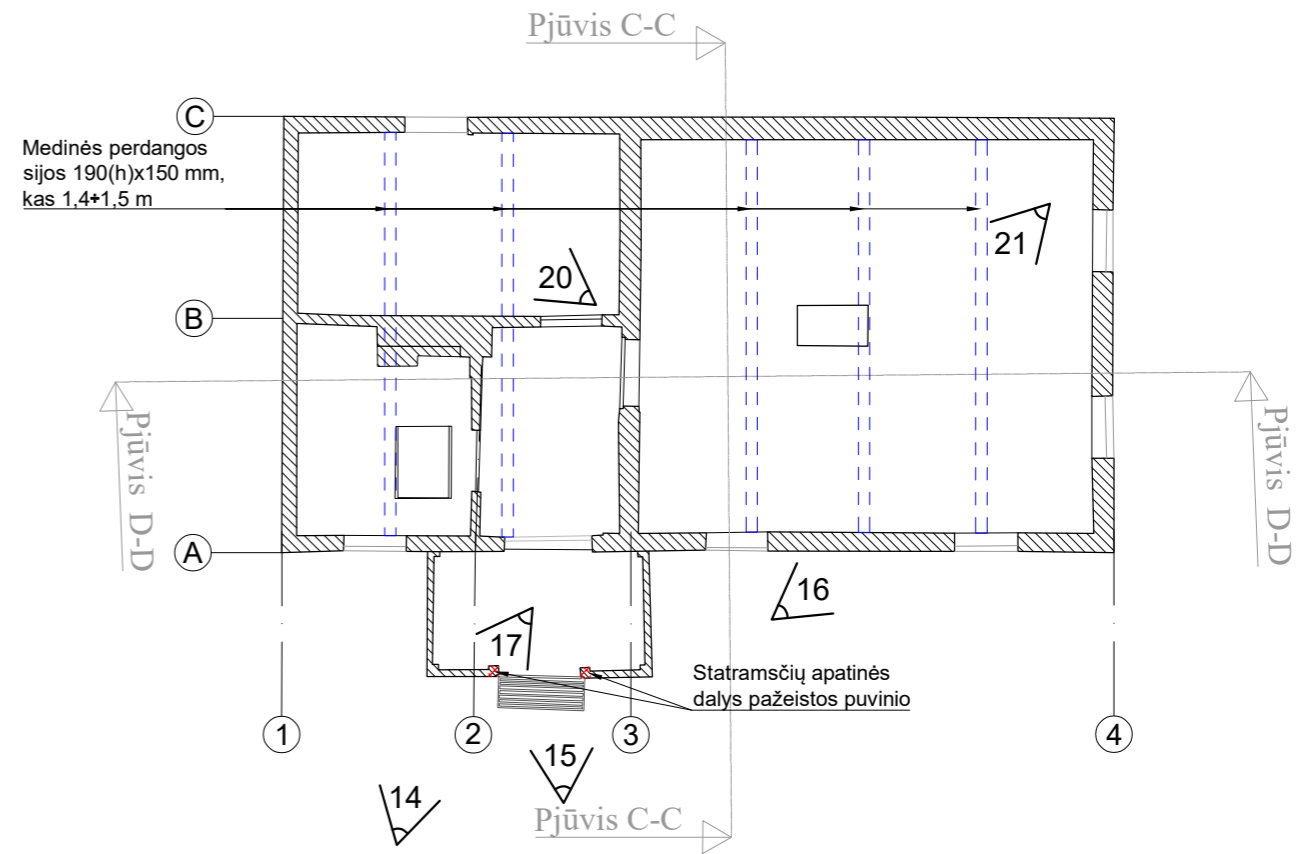

AUKŠTO PLANAS M 1:100

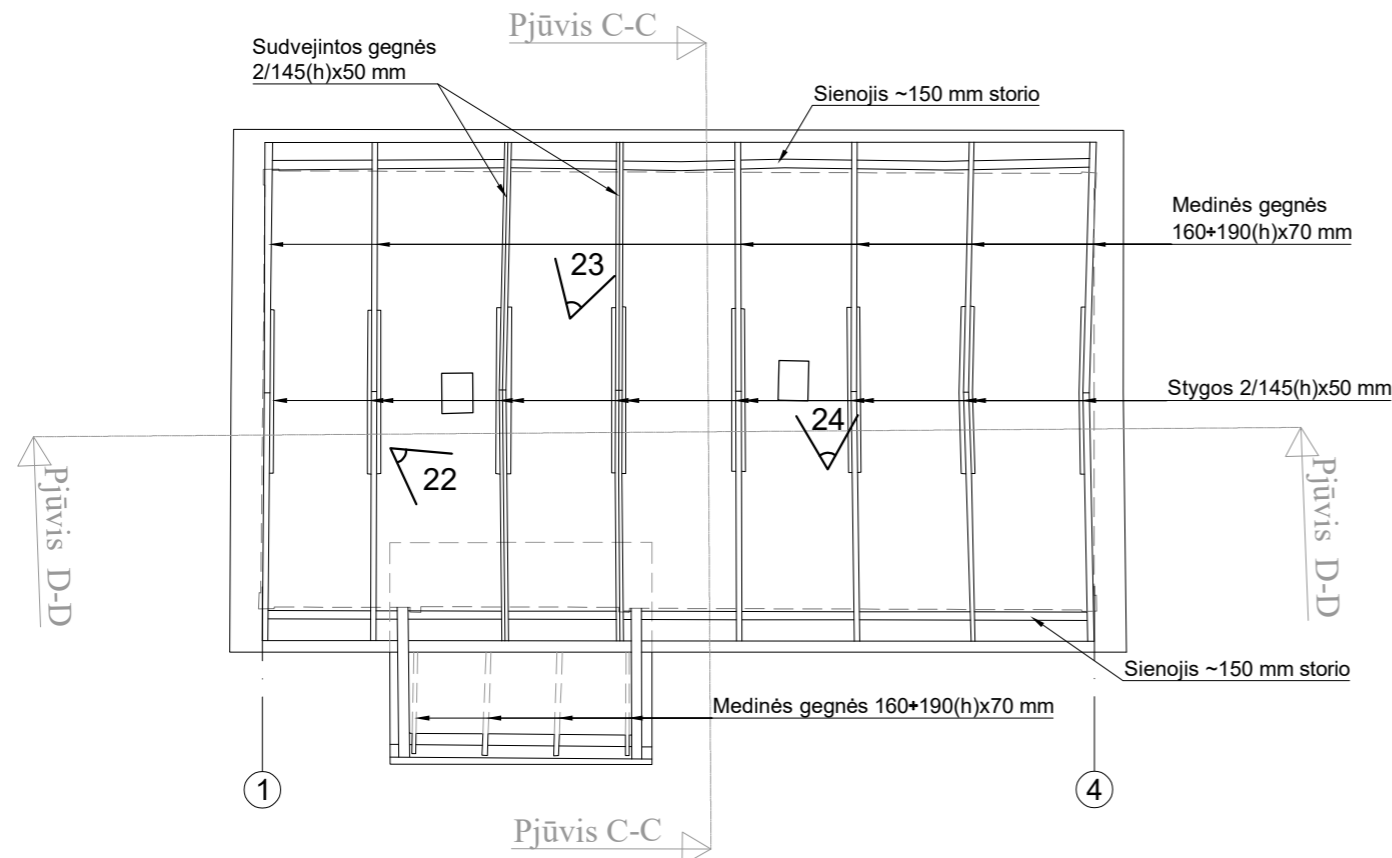

STOGO KOSTRUKCIJŲ PLANAS M 1:100



SUTARTINIAI ŽYMĖJIMAI

-  Perdangos sijos 170x170 mm, išdėstytos ~1,1 m žingsniu
-  Nuotraukos numeris ir vieta
-  Medinės konstrukcijos pažeistos puvinio

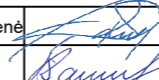
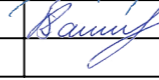
Atestat. Nr.		UAB "SENAMIESČIO PROJEKTAI"		STATINIO PROJEKTO PAVADINIMAS		
				MIKALOJAUS KONSTANTINO ČIURLIONIO SODYBOS NAMO (u.o.k. 28039) IR MUZIKOS NAMO (u.o.k. 28040) DRUSKININKŲ SAV., DRUSKININKŲ M., M. K. ČIURLIONIO G. 35, ARCHITEKTŪROS KONSTRUKCIJŲ TYRIMAI		
KM 0014 31729	Tyr.vad.	R.Survilaitė-Stanulienė		2025 03	STATINIO PAVADINIMAS	
KM 0015	Tyrėjas	R.Šantaras		2025 03	SODYBOS NAMO RŪSIO PLANAS M 1:100, AUKŠTO PLANAS M 1:100, STOGO KONSTRUKCIJŲ PLANAS M 1:100 SU DEFEKTŲ NUŽYMĖJIMU	
LT	UŽSAKOVAS	NACIONALINIS M. K. ČIURLIONIO DAILĖS MUZIEJUS			DOKUMENTO ŽYMUO	
					SP-0891-25-PD-KT-B.04	
					LAPAS	LAPŲ
					1	1

FASADO RYTINĖ PUSĖ M 1:100

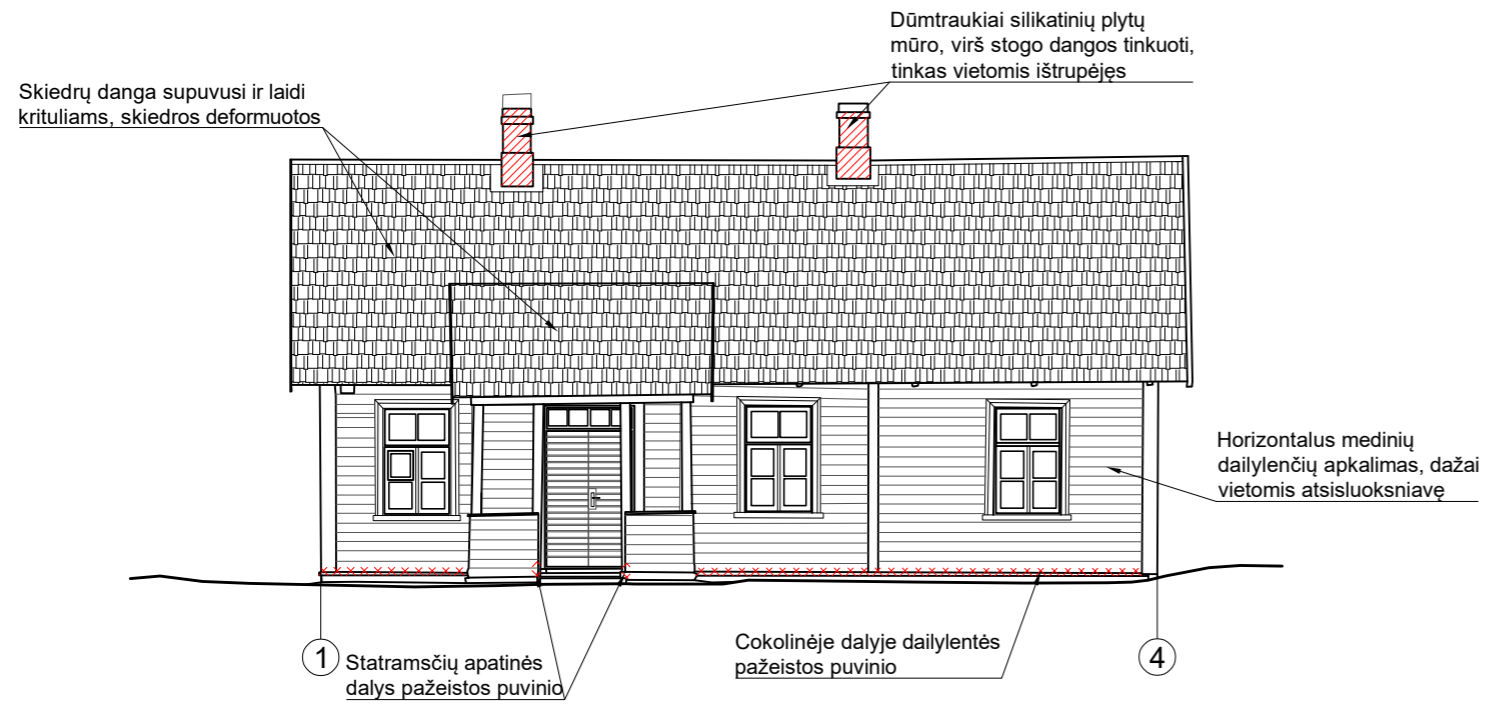

FASADO PIETINĖ PUSĖ M 1:100

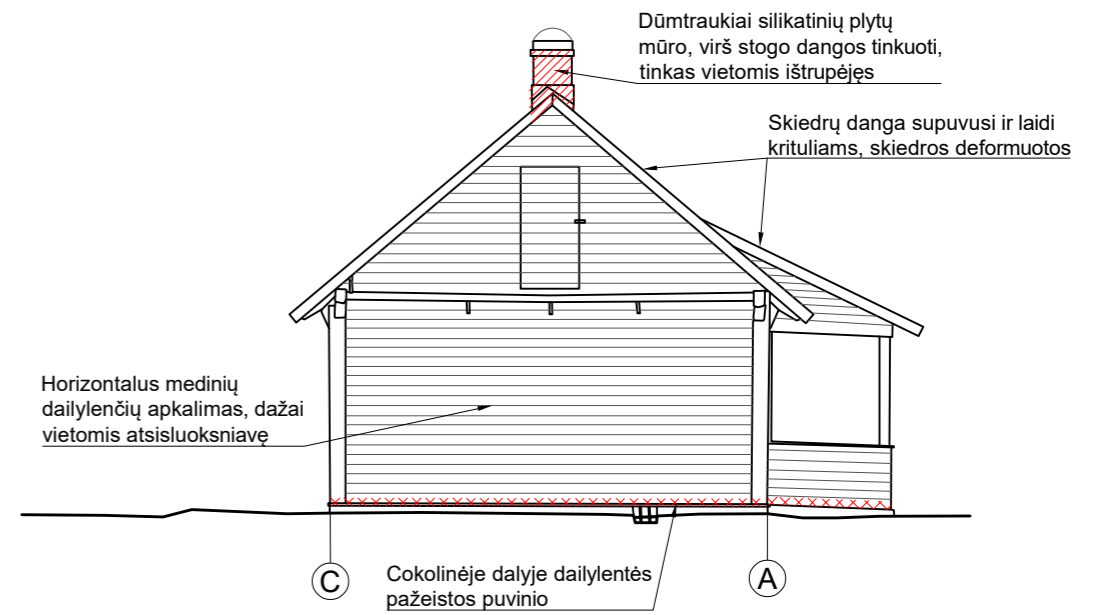

FASADO ŠIAURINĖ PUSĖ M 1:100

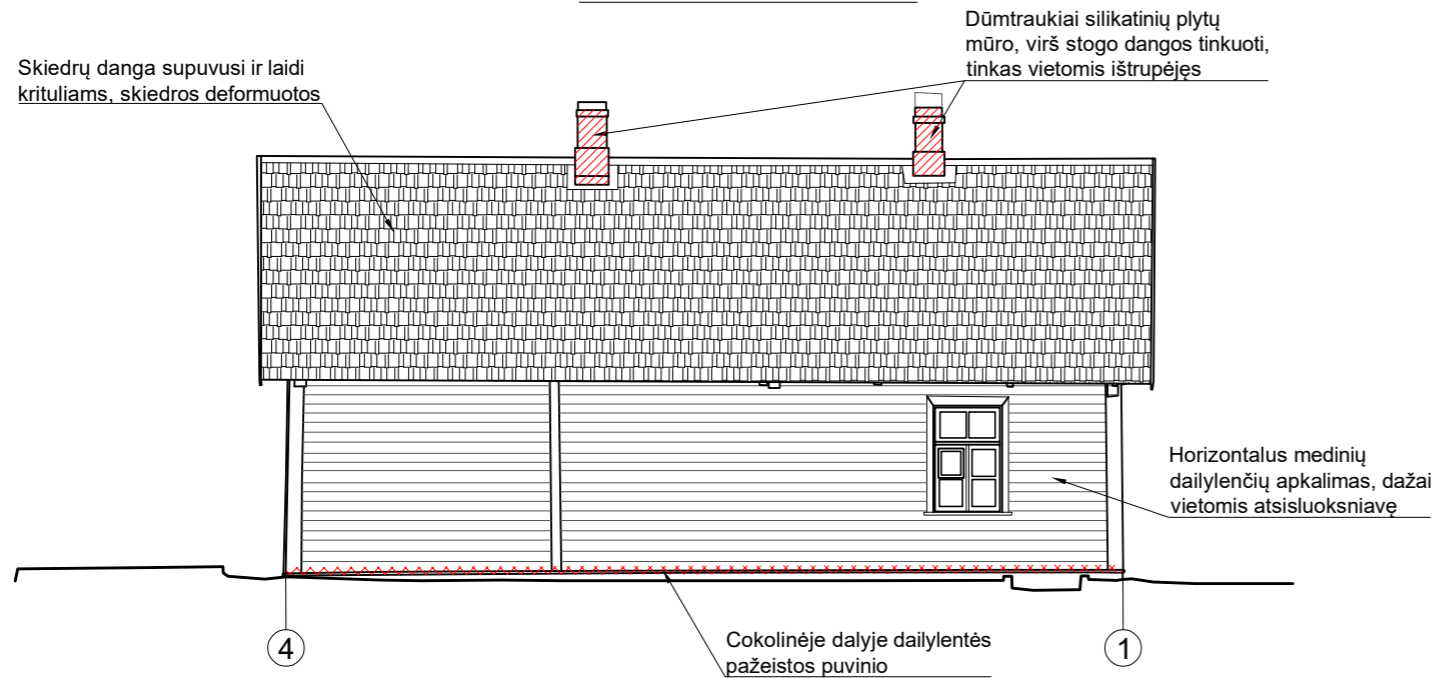

FASADO VAKARINĖ PUSĖ M 1:100

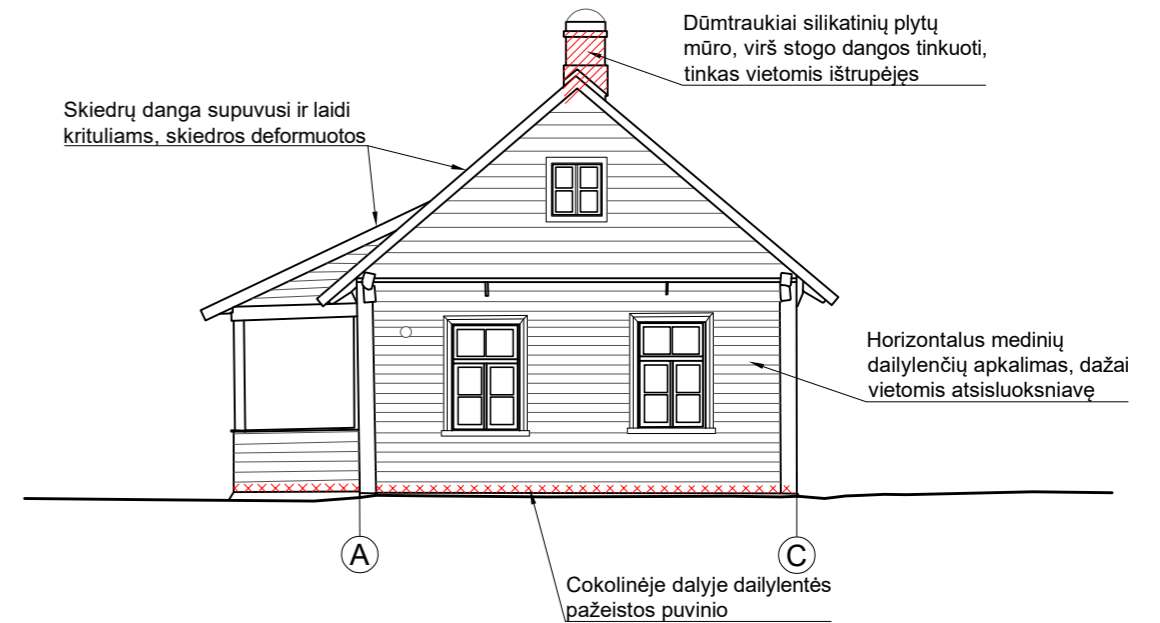

SUTARTINIAI ŽYMĖJIMAI

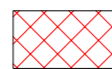

Medinės konstrukcijos pažeistos puvinio

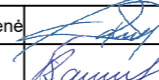
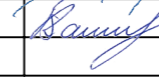

Dūmtraukių tinkas pažeistas drėgmės, nerišlus ir byra, dažai atsisluoksniavę

Atestat. Nr.	 UAB "SENAMIESČIO PROJEKTAI"			STATINIO PROJEKTO PAVADINIMAS		
				MIKALOJAUS KONSTANTINO ČIURLIONIO SODYBOS NAMO (u.o.k. 28039) IR MUZIKOS NAMO (u.o.k. 28040) DRUSKININKŲ SAV., DRUSKININKŲ M., M. K. ČIURLIONIO G. 35, ARCHITEKTŪROS KONSTRUKCIJŲ TYRIMAI		
KM 0014 31729	Tyr.vad.	R.Survilaitė-Stanulienė		2025 03	STATINIO PAVADINIMAS	
KM 0015	Tyrėjas	R.Šantaras		2025 03	SODYBOS NAMO FASADO RYTINĖ PUSĖ M 1:100, FASADO PIETINĖ PUSĖ M 1:100, FASADO ŠIAURINĖ PUSĖ M 1:100, FASADO VAKARINĖ PUSĖ M 1:100 SU DEFEKTŲ NUŽYMĖJIMU	
LT	UŽSAKOVAS			DOKUMENTO ŽYMUO		LAPAS LAPŲ
	NACIONALINIS M. K. ČIURLIONIO DAILĖS MUZIEJUS			SP-0891-25-PD-KT-B.05		1 1

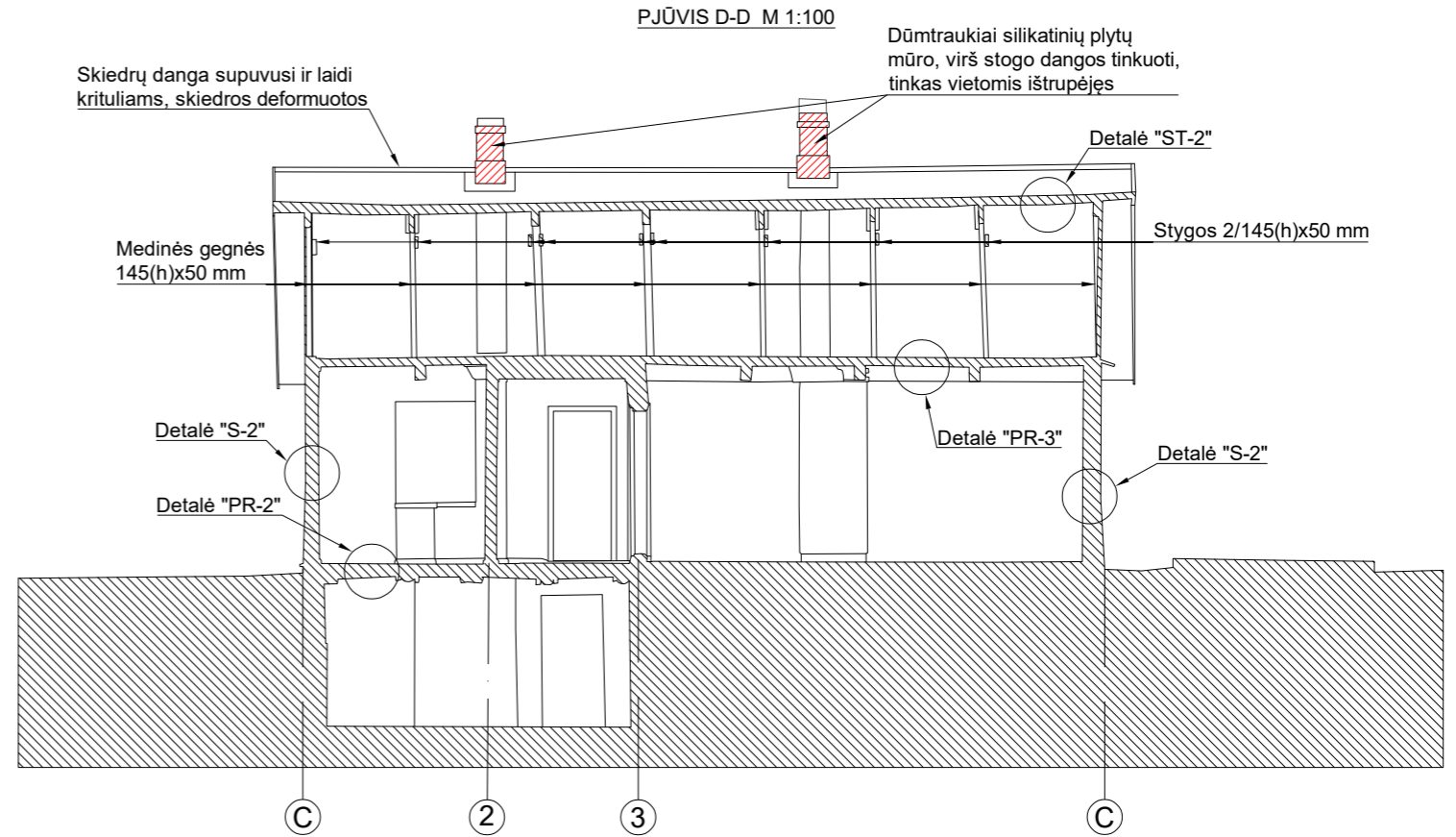
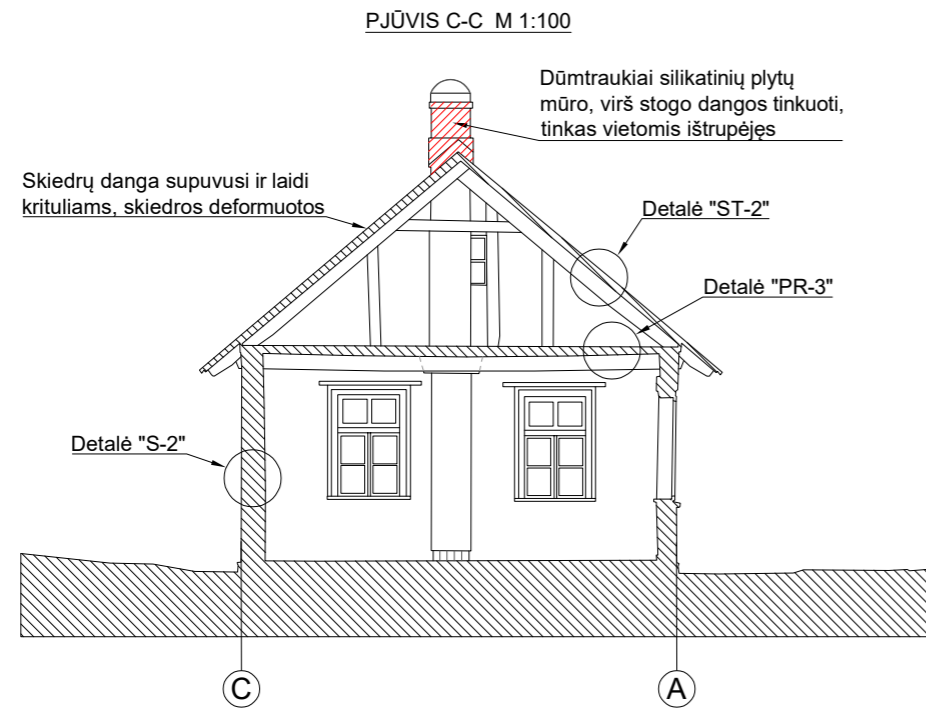

Sienos detalė "S-2" M 1:20

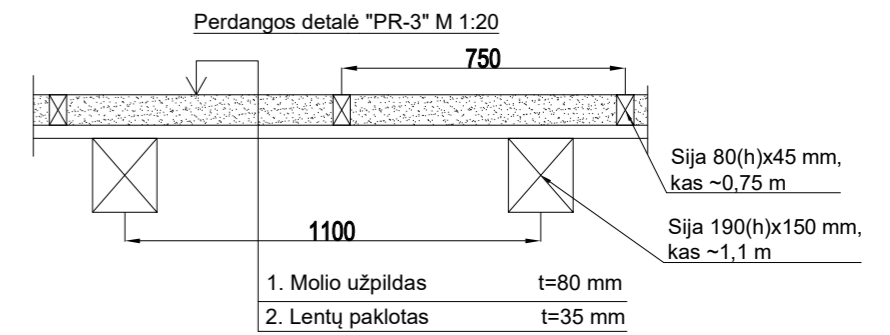
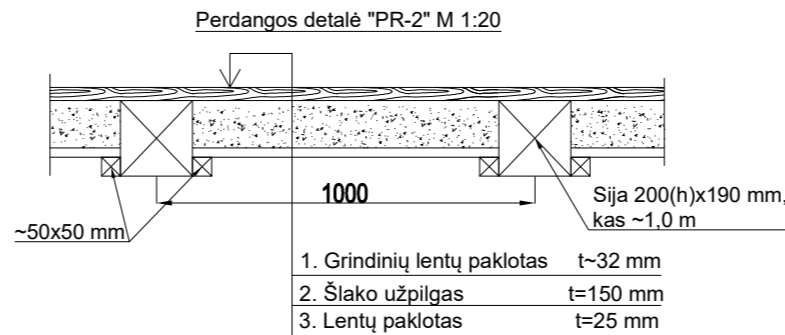
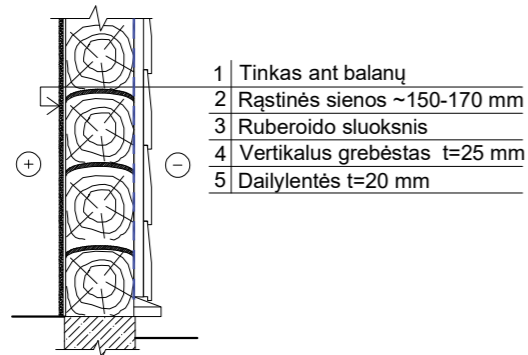

Stogo detalė "ST-2" M 1:20

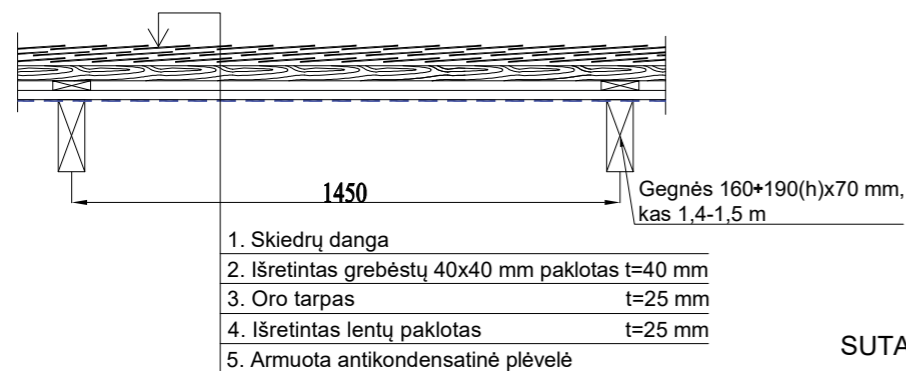

SUTARTINIAI ŽYMĖJIMAI

- Medinės konstrukcijos pažeistos puvinio
- Dūmtraukių tinkas pažeistas drėgmės, nerišlus ir byra, dažai atsisluksniavę

Atestat. Nr.				STATINIO PROJEKTO PAVADINIMAS		
				MIKALOJAUS KONSTANTINO ČIURLIONIO SODYBOS NAMO (u.o.k. 28039) IR MUZIKOS NAMO (u.o.k. 28040) DRUSKININKŲ SAV., DRUSKININKŲ M., M. K. ČIURLIONIO G. 35, ARCHITEKTŪROS KONSTRUKCIJŲ TYRIMAI		
KM 0014 31729	Tyr.vad.	R.Survilaitė-Stanulienė		2025 03	STATINIO PAVADINIMAS	
KM 0015	Tyrėjas	R.Šantaras		2025 03	SODYBOS NAMO PJŪVIS C-C M 1:100, PJŪVIS D-D M 1:100 SU DEFEKTŲ NUŽYMĖJIMU, SIENOS DETALĖ "S-2" M 1:20, PERDANGOS DETALĖ "PR-2" M 1:20, PERDANGOS DETALĖ "PR-3" M 1:20, STOGO DETALĖ "ST-2" M 1:20	
LT	UŽSAKOVAS NACIONALINIS M. K. ČIURLIONIO DAILĖS MUZIEJUS			DOKUMENTO ŽYMIUO		LAPAS LAPŲ
				SP-0891-25-PD-KT-B.06		1 1

FOTOFIKSACIJA



1. Mikalojaus Konstantino Čiurlionio sodybos muzikos namo šiaurinės pusės fasadas. Fasadai apkalti medinėmis dailylentėmis, dažai vietomis atsisluoksniavę.



2. Skiedrų danga supuvusi ir laidi krituliams, skiedros deformuotos, dalies skiedrų nėra.



3. Apatinis rąstinės sienos vainikas pažeistas puvinio (~2-3 cm iš lauko pusės), cokolinėje dalyje dailylentės pažeistos puvinio.



4. Įstiklintos verandos apatinio vainiko dalis visiškai supuvusi.



5. Tarp betoninio pamato ir sienų įrengtas ruberoido sluoksnis.



6. Krosnies ir mūrinės pertvaros vietoje grindų konstrukcija.



7. Mūrīnēs 0,5 plytās storio sienas mūrē atsivērē horizontalūs įtrūkimai.

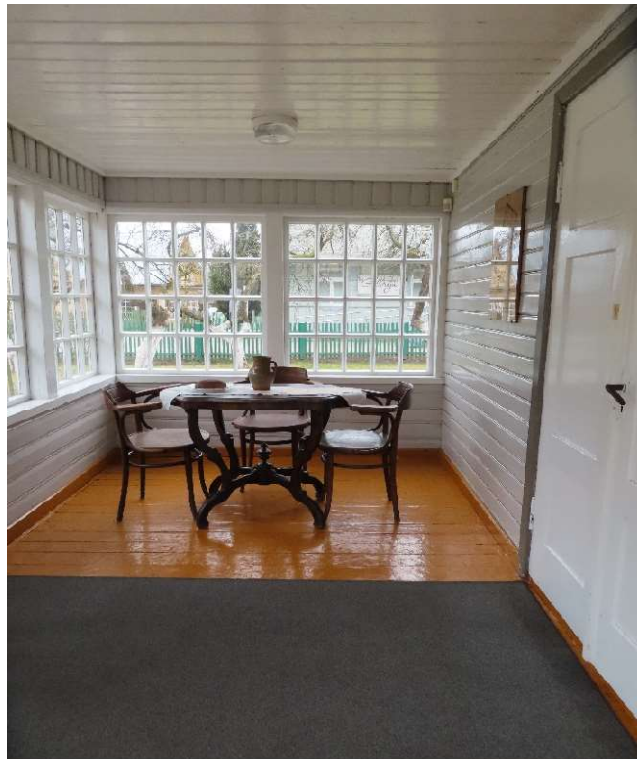

8. Verandos patalpoje grindys išklotos $t=32\text{mm}$ storio medinėmis lentomis, sienos ir lubos iškalto medinėmis dailylentėmis



9. Aukšto perdanga medinių perdangos sijų 170x170 mm išdėstyty ~1,10 m žingsniu. Tarp sijų įrengtas šlako užpildas.



10. Sodybos muzikos namo stogo laikančios gegnės 145(h)x50 mm išdėstytos ~1,4 m žingsniu. stogas įrengtas konstrukcijos fragmentas.



11. Stogo laikančios konstrukcijos atremtos ant viršutinio sienų vainiko.



12. Verandos stogo ir perdangos konstrukcijų fragmentas.



13. Stogo remonto metu įrengta armuota antikondensatinė plėvelė ir mediniai paklotai. Skiedrų danga visiškai susidėvėjusi, pažeista puvinio, nesandari ir laidi krituliams.



14. Mikalojaus Konstantino Čiurlionio sodybos namo rytinės pusės fasadas. Fasadai apkalti medinėmis dailylentėmis, dažai vietomis atsisluoksniavę.



15. Skiedrų danga supuvusi ir laidi krituliams, skiedros deformuotos, dalies skiedrų nėra.



16. Sodybos name po dailylentėmis įrengtas ruberoido sluoksnis neleidžia sienojų medienai kvėpuoti, tarp sienojų ir ruberoido sluoksnio kaupiasi drėgmė, taip pažeisdama medines sienų konstrukcijas.



17. Prieangio remontuotų medinių statramsčių apatinės dalys dėl pastovios drėgmės pažeistos puvinio.



18. Rūsio perdangos medinių 200(h)x190 mm sijų, įrengtų ~1,0 m žingsniu. Tarp sijų įrengtas lentų paklotas su šlako užpildu ant viršaus.



19. Rūsio perdangos medinių sijų galai įrengti be hidroizoliacijos sluoksnio, sijų galai drėgni ir pažeisti puvinio.



20. Aukšto perdanga medinių perdangos sijų 190(h)x150 mm išdėstytų ~1,4÷1,5 m žingsniu.



21. Aukšto perdanga medinių perdangos sijų 190(h)x150 mm išdėstyty $\sim 1,4 \div 1,5$ m žingsniu. Ant perdangos sijų įrengtas $t=35$ mm storio lentų paklotas.



22. Ant perdangos įrengtas $t=35$ mm storio molio užpiltas tarp medinių 80(h)x45 mm sijų.



23. Stogo remonto metu įrengta armuota antikondensatinė plėvelė. Skiedrų danga visiškai susidėvėjusi, pažeista puvinio, nesandari ir laidi krituliams.



24. Stogo remonto metu įrengta armuota antikondensatinė plėvelė ir mediniai paklotai.

Bendrinti

Mikalojaus Konstantino Čiurlionio sodybos namas

★★★★★

Aprašymas

Unikalus objekto kodas

28039

Pilnas pavadinimas

Mikalojaus Konstantino Čiurlionio sodybos namas

Adresas

Druskininkų sav., Druskininkų m., M. K. Čiurlionio g. 35

Įregistravimo registre data

2003-12-30

Statusas

Valstybės saugomas

Objekto reikšmingumo lygmuo yra

Nacionalinis

Rūšis

Nekilnojamas

Vertybė pagal sandarą

Į kompleksą įeinantis

Seni kodai

Kodas registre iki 2005.04.19: G400K1

Priklauso kompleksuiMikalojaus Konstantino Čiurlionio sodyba**Eil.Nr. komplekse**

1

Amžius

XIX a. II p.; 1961 m. atliktas kapitalinis remontas pagal archit. S. Ramunio projektą

Vertingųjų savybių pobūdis

Architektūrinis (lemiantis reikšmingumą tipiškas);Memorialinis (lemiantis reikšmingumą svarbus);

Vertingosios savybės

7.1.1.2. tūris - **kompaktinis, stačiakampio plano, vieno aukšto su atviru prieangiu ir rūsiu** (-; būklė gera; BR1; FF Nr. 7-12, 16; 2016 m.); **stogo forma - dvišlaitė, prieangio - vienslaitė** (-; būklė gera; FF Nr. 7-10; 2016 m.); **stogo dangos medžiaga - skiedrų dangos tipas** (-; būklė gera; FF Nr. 7-12; 2016 m.); **kiti stogo elementai - dviejų dūmtraukių tipas** (-; būklė gera; FF Nr. 7, 8, 10; 2016 m.);

7.1.1.3. aukštų išplanavimas, kapitalinės sienos - **kapitalinių sienų tinklas** (1962 m. kapitalinio remonto metu, išgriovus pertvarą, du kambariai sujungti į vieną; būklė gera; BR1; FF Nr. 13-15; 2016 m.); **sienų angos - stačiakampės langų ir durų angos** (-; būklė gera; BR1; FF Nr. 7, 8, 10-12; 2016 m.);

7.1.1.4. fasadų architektūrinis sprendimas - **atviras prieangis pastato R fasade** (-; būklė gera; BR1; FF Nr. 7, 10; 2016 m.); **fasadų apdaila ir puošyba - langų medinių profiliuotų apvadų tipas** (-; būklė gera; FF Nr. 7-10, 12; 2016 m.); **fasadų horizontalaus apkalimo medinėmis lentomis tipas** (-; būklė gera; FF Nr. 7-10; 2016 m.); **mediniai pastato kampų apvadai** (-; būklė gera; FF Nr. 7-9; 2016 m.);

7.1.1.5. konstrukcijos - **pamatai lauko akmenų ir plytų mūras** (-; būklė netyrinėta; FF Nr. 7-10; 2016 m.); **raštu sienų tipas** (-; būklė netyrinėta; -; 2016 m.); **medinės sijinės perdangos tipas** (-; būklė netyrinėta; FF Nr. 13, 15; 2016 m.); **medinės gegninės stogo konstrukcijos tipas su profiliuotais gegnių galais** (-; -; FF Nr. 8; 2016 m.); **inžinerinė įranga - molio plytų tinkuotos krosnies tipas** (-; būklė gera; BR1; FF Nr. 14; 2016 m.);

stalių ir kiti gaminiai - medinių durų tipas (-; būklė gera; BR1; FF Nr. 7, 11; 2016 m.); medinių langų konstrukcijos ir skaidymo tipas, jų varstymo tipas (-; būklė gera; FF Nr. 7, 8, 10-12; 2016 m.);

7.1.1.6. lubų, sienų apdaila - vožtinių lubų tipas (-; būklė gera; FF Nr. 13, 15; 2016 m.); sienų apdaila - tinko tipas (-; -; FF Nr. 14; 2016 m.); grindų danga - medinių lentų grindų tipas (-; būklė gera; FF Nr. 13-15; 2016 m.);

Dokumentai

1. KVAD direktoriaus įsakymas; 2003-12-30; Nr: J-515 ;
2. Dėl pripažinimo valstybės saugomu ; 2005-04-29; Nr: JV-190;
3. Dėl duomenų patikslinimo; 2016-05-18; Nr: KPD-RM-2358; BR1
4. Individualus apsaugos reglamentas ir jo tvirtinimo aktas; 2021-11-17; Nr: IRAMS-11-(12.98-AM);
Reglamentas ir aktas

Nuotraukos



[07](#)



[08](#)



[09](#)



[10](#)

[11](#)

[12](#)

[11](#)

[12](#)

[13](#)

[14](#)

[13](#)

[14](#)

Daugiau...

Kiti šaltiniai apie objektą

Leidimai

Naujas komentaras / nuotrauka

© Kultūros paveldo departamentas, Šnipiškių g.3, LT-09309 Vilnius, tel. 273 42 56, faks. 272 40 58, el. paštas centras@heritage.lt | Sukurta:
Labbis

Bendrinti

Mikalojaus Konstantino Čiurlionio sodybos muzikos namas

★★★★★

Aprašymas

Unikalus objekto kodas

28040

Pilnas pavadinimas

Mikalojaus Konstantino Čiurlionio sodybos muzikos namas

Adresas

Druskininkų sav., Druskininkų m., M. K. Čiurlionio g. 35

Įregistravimo registre data

2003-12-30

Statusas

Valstybės saugomas

Objekto reikšmingumo lygmuo yra

Nacionalinis

Rūšis

Nekilnojamas

Vertybė pagal sandarą

Į kompleksą įeinantis

Seni kodai

Kodas registre iki 2005.04.19: G400K2

Priklauso kompleksuiMikalojaus Konstantino Čiurlionio sodyba**Eil.Nr. komplekse**

2

Amžius

1944 m.

Vertingųjų savybių pobūdis

Architektūrinis (lemiantis reikšmingumą tipiškas);Memorialinis (lemiantis reikšmingumą svarbus);

Vertingosios savybės

7.1.1.2. tūris - **kompaktinis, stačiakampio plano, vieno aukšto su įstiklinta veranda ir atviru prieangiu Š fasade** (buvęs pastatas sudegė 1940 m., atstatytas pastatas yra šiek tiek trumpesnis; būklė gera; BR2; FF Nr. 17-19, 23; 2016 m.); **stogo forma - dvišlaitė, verandos ir prieangio - vienslaitė** (-; būklė gera; FF Nr. 17-19, 23; 2016 m.) **stogo dangos medžiaga - skiedrų dangos tipas** (-; būklė gera; FF Nr. 17-19, 23; 2016 m.); **kiti stogo elementai - du dūmtraukiai** (-; būklė gera; FF Nr. 18, 19; 2016 m.);

7.1.1.3. aukštų išplanavimas, kapitalinės sienos - **kapitalinių sienų tinklas** (-; būklė gera; BR2; FF Nr. 18, 19, 22, 24, 25, 27; 2016 m.); **sienų angos - stačiakampės, keturkampės langų angos, durų stačiakampės angos** (-; būklė gera; BR2; FF Nr. 17-22, 24-28; 2016 m.);

7.1.1.4. fasadų architektūrinis sprendimas - **įstiklinta veranda R fasade, įėjimas į namą iš Š ir R pusių** (-; būklė gera; BR2; FF Nr. 17-19; 2016 m.); **fasadų apdaila ir puošyba - langų medinių profiliuotų apvadų tipas** (-; būklė gera; FF Nr. 17-20, 22; 2016 m.); **fasadų horizontalaus apkalimo medinėmis lentomis tipas** (-; būklė gera; FF Nr. 17-19; 2016 m.); **medinių pastato kampų apvadų tipas** (-; būklė gera; FF Nr. 17-19, 21, 22; 2016 m.);

7.1.1.5. konstrukcijos - **pamatai plytų mūras, juostiniai** (-; būklė netyrinėta; FF Nr. 17, 19, 23); **raštų sienų tipas** (-; būklė netyrinėta; -; 2016 m.); **medinės sijinės perdangos tipas** (-; būklė netyrinėta; -; 2016 m.);

medinės gegninės stogo konstrukcijos su profiliuotais gegnių galais (-; -; FF Nr. 21; 2016 m.); **inžinerinė įranga - koklinės krosnys** (-; būklė gera; BR2; FF Nr. 26, 27, 29; 2016 m.); **stalių ir kiti gaminiai - medinių durų tipas** (-; būklė gera; BR2; FF Nr. 17, 18, 23, 24, 27-29; 2016 m.); **mediniai langai, jų konstrukcijos ir skaidymas, varstymas, uždarymo mechanizmai** (-; būklė gera; 17-20, 22, 24; 2016 m.);

7.1.1.6. lubų, sienų apdaila - **lubų apkalimo medinėmis profiliuotomis lentomis tipas** (-; būklė gera; FF Nr. 24-28; 2016 m.); **sienų apdaila - tinko tipas** (-; -; FF Nr. 26; 2016 m.); **grindų danga - medinių lentų grindys** (-; būklė gera; FF Nr. 24-28; 2016 m.);

Dokumentai

Krauna dokumentus...

Tyrimai

Krauna tyrimus...

Nuotraukos



[17](#)



[19](#)



[21](#)



[23](#)



[18](#)



[20](#)



[22](#)



[24](#)

[Daugiau...](#)

[Kiti šaltiniai apie objektą](#)

[Leidimai](#)

[Naujas komentaras / nuotrauka](#)

MIKALOJAUS KONSTANTINO ČIURLIONIO SODYBA (10469, IR 136, G400K)

APIBRĖŽTŲ TERITORIJOS RIBŲ PLANAS

M. K. Čiurlionio g. 35, Druskininkų m., Druskininkų sav.

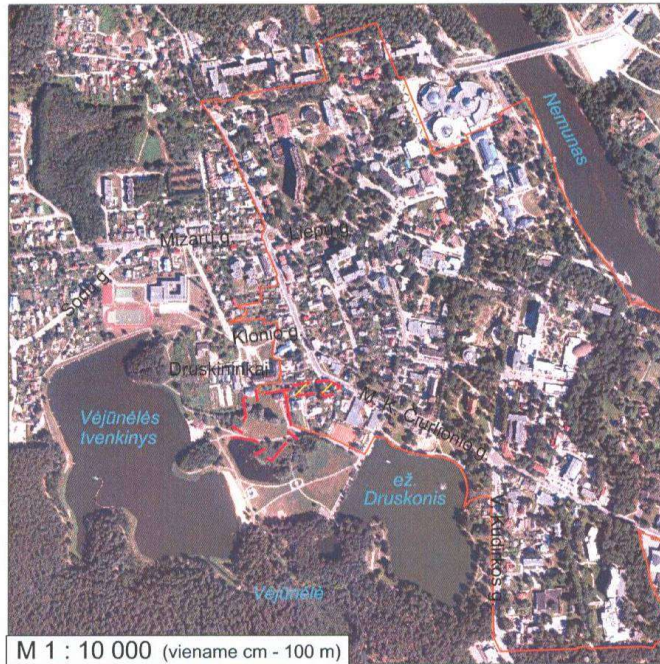

M 1 : 10 000 (viename cm - 100 m)

- Druskininkų miesto istorinė dalis (30185, U52)
- Nustatytas nekilnojamosios kultūros vertybės vizualinės apsaugos pozonis

Vertybės teritorijos ribų taškų koordinatės 1994m. Lietuvos koordinacių sistemoje

Taško Nr.	Koordinatės		Lapo nomenklatura	Taško Nr.	Koordinatės		Lapo nomenklatura
	Y(E) m	X(N) m			Y(E) m	X(N) m	
1	498012.68	5986695.73	59/17	12	497913.51	5986669.54	59/17
2	498040.64	5986683.70		13	497912.99	5986673.51	
3	498027.08	5986663.79		14	497921.18	5986674.60	
4	498026.10	5986662.82		15	497927.85	5986675.49	
5	498001.90	5986659.41		16	497925.84	5986684.22	
6	498001.57	5986668.23		17	497931.02	5986684.89	
7	497959.75	5986663.84		18	497988.66	5986692.31	
8	497955.92	5986663.43		19	497988.49	5986693.63	
9	497954.05	5986663.24		20	498003.02	5986694.91	
10	497935.71	5986661.46		21	498012.68	5986695.73	
11	497915.08	5986657.65					



M 1 : 1 000 (viename cm - 10 m)

- Sutartiniai ženklai:
- Paminklas
 - Takų trąšos
 - Nekilnojamosios kultūros vertybės apibrėžtos teritorijos ribos
 - Suformuotų kadastrinių sklypų ribos
 - Nekilnojamojo kultūros paveldo objektas
 - Teritorijoje esantys kiti objektai

Komplekso dalys:

1. Namas (28039, G400K1, 1594-0002-3012)
2. Muzikos namas (28040, G400K2, 1594-0002-3023)
3. Mikalojaus Konstantino Čiurlionio paminklas (20037, G400K3)

Nekilnojamosios kultūros vertybės teritorijoje esančios vertingosios savybės:

4. Tvorą
5. Takelis
6. Sodas

Teritorijoje esantys kiti objektai:

7. M. K. Čiurlionio memorialinis muziejus
8. Pastatas
9. Sandėlis

Teritorijos plotas - 3080 m²

 KULTŪROS PAVELDO CENTRAS		Mikalojaus Konstantino Čiurlionio sodybos (10469, IR 136, G400K) apibrėžtų teritorijos ribų plano projektas	
Teritorijos ribas ir vertingasias savybes pažymėjo KPD Alytaus skyriaus vyresnioji specialistė <i>[Signature]</i> Rima Kašeliūnienė			
Plano projektą sudarė Duomenų skyriaus Vietų poskyrio paminklotvarkininkė <i>[Signature]</i> Renata Bugorevičiūtė			
vyr. paminklotvarkininkė (k. p. Nr. 1GKV-1299) <i>[Signature]</i> Rima Putrimienė			
Plano projektą patikrino Duomenų skyriaus vedėja <i>[Signature]</i> Giedrė Radvilavičienė			
Plano projektą priėmė direktorius <i>[Signature]</i> Virgilijus Kačinskas 2016-05-18			

NEKILNOJAMOJO TURTO REGISTRO DUOMENŲ BAZĖS IŠRAŠAS

2023-06-29 12:50:58

1. Nekilnojamojo turto registre įregistruotas turtas:

Registro Nr.: **60/36123**
Registro tipas: **Statiniai**
Sudarymo data: **1994-01-27**
Adresas: **Druskininkai, M. K. Čiurlionio g. 35**

2. Nekilnojamieji daiktai:

2.1.

Pastatas - Muziejus
Unikalus daikto numeris: **1594-0002-3056**
Daikto pagrindinė naudojimo paskirtis: **Kultūros**
Žymėjimas plane: **1C1m**
Statybos pradžios metai: **1940**
Statybos pabaigos metai: **1992**
Rekonstravimo pradžios metai: **1992**
Rekonstravimo pabaigos metai: **1992**
Baigtumo procentas: **100 %**
Šildymas: **Centrinis šildymas iš centralizuotų sistemų**
Vandentiekis: **Komunalinis vandentiekis**
Nuotekų šalinimas: **Komunalinis nuotekų šalinimas**
Dujos: **Nėra**
Sienos: **Rąstai**
Stogo danga: **Metalas**
Aukštų skaičius: **1**
Bendras plotas: **219.22 kv. m**
Pagrindinis plotas: **179.57 kv. m**
Tūris: **970 kub. m**
Užstatytas plotas: **172.00 kv. m**
Koordinatė X: **5986666**
Koordinatė Y: **498054**
Atkūrimo sąnaudos (statybos vertė): **114979 Eur**
Fizinio nusidėvėjimo procentas: **29 %**
Atkuriamoji vertė: **81673 Eur**
Vidutinė rinkos vertė: **70957 Eur**
Vidutinės rinkos vertės nustatymo būdas: **Masinis vertinimas**
Vidutinės rinkos vertės nustatymo data: **2012-10-23**
Kadastro duomenų nustatymo data: **2005-09-26**

2.2.

Pastatas - Muziejus
Unikalus daikto numeris: **1594-0002-3012**
Daikto pagrindinė naudojimo paskirtis: **Kultūros**
Žymėjimas plane: **2C1m**
Statybos pradžios metai: **1940**
Statybos pabaigos metai: **1940**
Baigtumo procentas: **100 %**
Šildymas: **Krosninis šildymas**
Vandentiekis: **Nėra**
Nuotekų šalinimas: **Nėra**
Dujos: **Nėra**
Sienos: **Rąstai**
Stogo danga: **Medinės lentelės**
Aukštų skaičius: **1**
Bendras plotas: **52.23 kv. m**
Pagrindinis plotas: **47.31 kv. m**
Tūris: **173 kub. m**
Užstatytas plotas: **67.00 kv. m**
Koordinatė X: **5986683**
Koordinatė Y: **498031**
Atkūrimo sąnaudos (statybos vertė): **23314 Eur**
Fizinio nusidėvėjimo procentas: **70 %**
Atkuriamoji vertė: **7009 Eur**
Vidutinė rinkos vertė: **10600 Eur**
Vidutinės rinkos vertės nustatymo būdas: **Masinis vertinimas**
Vidutinės rinkos vertės nustatymo data: **2012-10-23**
Kadastro duomenų nustatymo data: **2005-09-26**

2.3.

Pastatas - Muziejus
Unikalus daikto numeris: **1594-0002-3034**
Daikto pagrindinė naudojimo paskirtis: **Kultūros**
Žymėjimas plane: **3C1m**
Statybos pradžios metai: **1975**
Statybos pabaigos metai: **1975**
Baigtumo procentas: **100 %**
Šildymas: **Nėra**
Vandentiekis: **Nėra**
Nuotekų šalinimas: **Nėra**
Dujos: **Nėra**
Sienos: **Medis su karkasu**
Stogo danga: **Medinės lentelės**

Aukštų skaičius: 1
Bendras plotas: **85.42 kv. m**
Pagrindinis plotas: **79.76 kv. m**
Tūris: **276 kub. m**
Užstatytas plotas: **99.00 kv. m**
Koordinatė X: **5986691**
Koordinatė Y: **497994**
Atkūrimo sąnaudos (statybos vertė): **37071 Eur**
Fizinio nusidėvėjimo procentas: **45 %**
Atkuriamoji vertė: **20476 Eur**
Vidutinė rinkos vertė: **17899 Eur**
Vidutinės rinkos vertės nustatymo būdas: **Masinis vertinimas**
Vidutinės rinkos vertės nustatymo data: **2012-10-23**
Kadastro duomenų nustatymo data: **2005-09-26**

2.4. **Pastatas - Muziejus**

Unikalus daikto numeris: **1594-0002-3023**
Daikto pagrindinė naudojimo paskirtis: **Kultūros**
Žymėjimas plane: **4C1m**
Statybos pradžios metai: **1963**
Statybos pabaigos metai: **1963**
Baigtumo procentas: **100 %**
Šildymas: **Krosninis šildymas**
Vandentiekis: **Nėra**
Nuotekų šalinimas: **Nėra**
Dujos: **Nėra**
Sienos: **Rąstai**
Stogo danga: **Medinės lentelės**
Aukštų skaičius: 1
Bendras plotas: **68.70 kv. m**
Pagrindinis plotas: **55.38 kv. m**
Tūris: **233 kub. m**
Užstatytas plotas: **83.00 kv. m**
Koordinatė X: **5986677**
Koordinatė Y: **498012**
Atkūrimo sąnaudos (statybos vertė): **30989 Eur**
Fizinio nusidėvėjimo procentas: **64 %**
Atkuriamoji vertė: **11150 Eur**
Vidutinė rinkos vertė: **17638 Eur**
Vidutinės rinkos vertės nustatymo būdas: **Masinis vertinimas**
Vidutinės rinkos vertės nustatymo data: **2012-10-23**
Kadastro duomenų nustatymo data: **2005-09-26**

2.5. **Pastatas - Muziejus**

Unikalus daikto numeris: **1594-0002-3045**
Daikto pagrindinė naudojimo paskirtis: **Kultūros**
Žymėjimas plane: **5C1m**
Statybos pradžios metai: **1963**
Statybos pabaigos metai: **1963**
Baigtumo procentas: **100 %**
Šildymas: **Krosninis šildymas**
Vandentiekis: **Nėra**
Nuotekų šalinimas: **Nėra**
Dujos: **Nėra**
Sienos: **Rąstai**
Stogo danga: **Asbestcementis**
Aukštų skaičius: 1
Bendras plotas: **61.90 kv. m**
Pagrindinis plotas: **46.57 kv. m**
Tūris: **196 kub. m**
Užstatytas plotas: **77.00 kv. m**
Koordinatė X: **5986667**
Koordinatė Y: **497934**
Atkūrimo sąnaudos (statybos vertė): **17042 Eur**
Fizinio nusidėvėjimo procentas: **55 %**
Atkuriamoji vertė: **6435 Eur**
Vidutinė rinkos vertė: **15726 Eur**
Vidutinės rinkos vertės nustatymo būdas: **Masinis vertinimas**
Vidutinės rinkos vertės nustatymo data: **2012-10-23**
Kadastro duomenų nustatymo data: **2005-09-26**

2.6. **Pastatas - Sandėlis**

Unikalus daikto numeris: **1594-0002-3078**
Daikto pagrindinė naudojimo paskirtis: **Sandėliavimo**
Žymėjimas plane: **6F1m**
Statybos pradžios metai: **1963**
Statybos pabaigos metai: **1963**
Baigtumo procentas: **100 %**
Šildymas: **Nėra**
Vandentiekis: **Komunalinis vandentiekis**
Nuotekų šalinimas: **Komunalinis nuotekų šalinimas**
Dujos: **Nėra**
Sienos: **Medis su karkasu**
Stogo danga: **Asbestcementis**
Aukštų skaičius: 1
Bendras plotas: **52.06 kv. m**
Pagrindinis plotas: **49.54 kv. m**
Tūris: **154 kub. m**
Užstatytas plotas: **57.10 kv. m**
Koordinatė X: **5986682**

Koordinatė Y: **497929**
Atkūrimo sąnaudos (statybos vertė): **13062 Eur**
Fizinio nusidėvėjimo procentas: **70 %**
Atkuriamoji vertė: **3910 Eur**
Atkūrimo sąnaudų (statybos vertės) ir atkuriamosios vertės
nustatymo data: **2012-10-23**
Vidutinė rinkos vertė: **1648 Eur**
Vidutinės rinkos vertės nustatymo būdas: **Atkuriamoji vertė**
Vidutinės rinkos vertės nustatymo data: **2012-10-23**
Kadastro duomenų nustatymo data: **2005-09-26**

2.7. **Pastatas - Sandėlis**
Unikalus daikto numeris: **1594-0002-3089**
Daikto pagrindinė naudojimo paskirtis: **Sandėliavimo**
Žymėjimas plane: **7F1m**
Statusas: **Nejregistruotas**
Statybos pradžios metai: **1975**
Statybos pabaigos metai: **1975**
Baigtumo procentas: **100 %**
Šildymas: **Nėra**
Vandentiekis: **Nėra**
Nuotekų šalinimas: **Nėra**
Dujos: **Nėra**
Sienos: **Medis su karkasu**
Stogo danga: **Medinės lentelės**
Aukštų skaičius: **1**
Bendras plotas: **9.30 kv. m**
Pagrindinis plotas: **9.30 kv. m**
Tūris: **21 kub. m**
Užstatytas plotas: **10.00 kv. m**
Koordinatė X: **5986685**
Koordinatė Y: **497991**
Atkūrimo sąnaudos (statybos vertė): **1254 Eur**
Fizinio nusidėvėjimo procentas: **70 %**
Atkuriamoji vertė: **377 Eur**
Vidutinė rinkos vertė: **75 Eur**
Vidutinės rinkos vertės nustatymo data: **2005-09-26**
Kadastro duomenų nustatymo data: **2005-09-26**

2.8. Priklausinys: **Kiti inžineriniai statiniai - Kiemo statiniai**
Priklausanti dalis: **1/1 priklauso pastatui Nr. 1594-0002-3056, aprašytam p. 2.1.**
Aprašymas / pastabos: **(kiemo aikštelė, kiemo aptvėrimas)**
Unikalus daikto numeris: **1594-0002-3092**
Daikto pagrindinė naudojimo paskirtis: **Kiti inžineriniai statiniai**
Statybos pabaigos metai: **1963**
Baigtumo procentas: **100 %**
Atkūrimo sąnaudos (statybos vertė): **24473 Eur**
Fizinio nusidėvėjimo procentas: **21 %**
Atkuriamoji vertė: **6140 Eur**
Atkūrimo sąnaudų (statybos vertės) ir atkuriamosios vertės
nustatymo data: **2012-10-23**
Vidutinė rinkos vertė: **1593 Eur**
Vidutinės rinkos vertės nustatymo būdas: **Atkuriamoji vertė**
Vidutinės rinkos vertės nustatymo data: **2012-10-23**
Kadastro duomenų nustatymo data: **2005-09-26**

3. Daikto priklausiniai iš kito registro: įrašų nėra

4. Nuosavybė:

4.1. Nuosavybės teisė
Savininkas: **LIETUVOS RESPUBLIKA, a.k. 111105555**
Daiktas: **pastatas Nr. 1594-0002-3012, aprašytas p. 2.2.**
pastatas Nr. 1594-0002-3023, aprašytas p. 2.4.
pastatas Nr. 1594-0002-3045, aprašytas p. 2.5.
pastatas Nr. 1594-0002-3034, aprašytas p. 2.3.
pastatas Nr. 1594-0002-3056, aprašytas p. 2.1.
pastatas Nr. 1594-0002-3078, aprašytas p. 2.6.
kiti statiniai Nr. 1594-0002-3092, aprašyti p. 2.8.
Įregistravimo pagrindas: **1994-11-16 Miesto (rajono) valdybos potvarkis Nr. 312-v**
Įrašas galioja: **Nuo 1994-12-27**

5. Valstybės ir savivaldybių žemės patikėjimo teisė: įrašų nėra

6. Kitos daiktinės teisės:

6.1. Turto patikėjimo teisė
Patikėtinis: **Nacionalinis M. K. Čiurlionio dailės muziejus, a.k. 190755932**
Daiktas: **pastatas Nr. 1594-0002-3012, aprašytas p. 2.2.**
pastatas Nr. 1594-0002-3023, aprašytas p. 2.4.
pastatas Nr. 1594-0002-3045, aprašytas p. 2.5.
pastatas Nr. 1594-0002-3034, aprašytas p. 2.3.
pastatas Nr. 1594-0002-3056, aprašytas p. 2.1.
pastatas Nr. 1594-0002-3078, aprašytas p. 2.6.
kiti statiniai Nr. 1594-0002-3092, aprašyti p. 2.8.
Įregistravimo pagrindas: **1994-11-16 Miesto (rajono) valdybos potvarkis Nr. 312-v**
Įrašas galioja: **Nuo 1994-12-27**

7. Juridiniai faktai:

7.1. Nekilnojamasis daiktas yra nekilnojamųjų kultūros vertybių teritorijoje (jų apsaugos zonoje)

Daiktas: pastatas Nr. 1594-0002-3012, aprašytas p. 2.2.
pastatas Nr. 1594-0002-3023, aprašytas p. 2.4.
pastatas Nr. 1594-0002-3045, aprašytas p. 2.5.
pastatas Nr. 1594-0002-3034, aprašytas p. 2.3.
pastatas Nr. 1594-0002-3056, aprašytas p. 2.1.
pastatas Nr. 1594-0002-3078, aprašytas p. 2.6.
pastatas Nr. 1594-0002-3089, aprašytas p. 2.7.

Įregistravimo pagrindas: 2005-03-21 Kultūros vertybių apsaugos departamento įsakymas Nr. Į-80

Aprašymas: 2009-06-01 Kultūros paveldo departamento pranešimas Nr. 06-05, nekilnojamojo daikto kodas 30185.

Įrašas galioja: Nuo 2009-06-11

8. Žymos: įrašų nėra

9. Teritorijos, kuriose taikomos SŽNS, įrašytos į NTK kadastro duomenų byloje įrašytų duomenų pagrindu: įrašų nėra

10. Daikto registravimas ir kadastro žymos: įrašų nėra

11. Duomenys apie įregistruotas teritorijas, kuriose taikomos specialiosios žemės naudojimo sąlygos: įrašų nėra

12. Registro pastabos ir nuorodos:
Sandėlis 7F1m, NTR neįregistruotas.

13. Kita informacija:
Žemės sklypo, kuriame yra statiniai, kadastrinis Nr.: 1501/0001:206
Archyvinės bylos Nr.: 15/146

14. Informacija apie duomenų sandoriui tikslinimą: įrašų nėra

Dokumentą atspausdino

PAULIUS KISIELIS